

Doseurs Haute Précision Ultimus I-II

Manuel Utilisateur



Les manuels Nordson EFD sont également disponibles en format PDF sur www.nordsonefd.com/fr



Sommaire

Sommaire	2
Déclaration relative à la sécurité des produits Nordson EFD.....	3
Dangers des solvants halogénés.....	4
Fluides sous haute-pression.....	4
Personnel qualifié	4
Utilisation prévue	5
Réglementations et Autorisations.....	5
Sécurité du Personnel.....	5
Sécurité contre l'incendie	6
Maintenance préventive.....	6
Importantes informations relatives à la sécurité des consommables.....	7
Mesures à prendre en cas de dysfonctionnement	7
Destruction	7
Comment utiliser ce manuel.....	8
Caractéristiques techniques.....	9
Caractéristiques & Commandes : Panneau avant.....	10
Caractéristiques & Commandes : Panneau arrière	13
Procédures d'essais.....	15
Réglages pour les essais	15
Essai en mode CONTINU	15
Essai en mode TEMPO.....	16
Essai en mode ENSEIGNER	16
Conseils pratiques	17
Fonctions Avancées (Mémoire).....	18
Pour mémoriser un programme de dépose.....	18
Pour effectuer des déposes selon un programme de dépose mémorisé	18
Pour modifier ou supprimer les valeurs d'une dépose mémorisée	19
Fonctions du menu.....	20
Unités de Pression/Unités du Venturi.....	20
Langue.....	20
Info.....	20
Code de sécurité	21
Connexion Entrée/Sortie	22
Tension d'initialisation du Circuit.....	22
Contacteur mécanique d'initialisation	22
Circuit résonnant de fin de cycle	22
Fonction Broche	23
Remplissage de la seringue	24
Remplissage de produits de faible et moyenne viscosité faciles à transvaser	24
Remplissage de produits épais	24
Remplissage de produits liquides et commande du venturi	25
Alternatives aux méthodes de remplissage des seringues	26
Références	27
Accessoires	27
Pièces détachées	27
Dysfonctionnements	29

Déclaration relative à la sécurité des produits Nordson EFD

AVERTISSEMENT

Le message de sécurité ci-dessous présente un niveau d'alerte AVERTISSEMENT.
Le non-respect de ces consignes peut entraîner le décès ou des blessures graves.



CHOC ÉLECTRIQUE

Risque de choc électrique. Débrancher l'alimentation électrique avant d'enlever le couvercle et/ou déconnecter, verrouiller, et repérer les interrupteurs avant d'effectuer l'entretien des éléments électriques. Au moindre choc électrique, éteindre immédiatement l'appareil. Ne pas rallumer l'appareil si le problème n'a pas été identifié et réparé.

ATTENTION

Les messages de sécurité ci-dessous présentent un niveau d'alerte de MISE EN GARDE.
Le non-respect de ces consignes peut occasionner des blessures légères ou mineures.



LIRE LE MANUEL

Veillez lire attentivement ce manuel pour une utilisation correcte de cet appareil. Respectez toutes les consignes de sécurité. Les diverses documentations relatives aux équipements vous fournissent des avertissements, mises en garde et consignes spécifiques concernant les opérations et les équipements. Assurez-vous que les personnes qui utilisent ou qui s'occupent de l'entretien de l'équipement ont accès à toutes ces consignes ainsi qu'à toutes les autres documentations relatives à l'équipement.



PRESSIION DE FLUIDE MAXIMALE

Sauf indication contraire notée dans le manuel de l'équipement, la pression maximale d'arrivée d'air est de 7 bars (100 psi). Une pression d'arrivée d'air excessive peut endommager l'équipement. La pression d'arrivée d'air est destinée à être appliquée par l'intermédiaire d'un régulateur de pression d'air externe 0-7 bars (0-100 psi).



RELÂCHER LA PRESSIION

Relâcher la pression hydraulique et pneumatique avant d'effectuer l'ouverture, le réglage ou l'entretien des systèmes pressurisés ou des composants.



BRÛLURES

Surfaces chaudes ! Evitez tout contact avec les surfaces métalliques chaudes des composants de la valve. S'il est impossible d'éviter le contact, portez des gants et des vêtements de protection contre la chaleur lorsque vous travaillez autour d'équipement chauffé. Ne pas éviter le contact avec les surfaces métalliques chaudes peut entraîner des blessures graves.

Déclaration relative à la sécurité des produits Nordson EFD (suite)

Dangers des solvants halogénés

Ne pas utiliser de solvants halogénés dans un système pressurisé contenant des composants en aluminium. Sous pression, ces solvants peuvent réagir avec l'aluminium et exploser, entraînant des dommages corporels, le décès ou des dommages matériels. Les solvants halogénés contiennent un ou plusieurs des éléments chimiques suivants :

Élément chimique	Symbole	Préfixe
Fluor	F	« Fluoro- »
Chlore	Cl	« Chloro- »
Brome	Br	« Bromo- »
Iode	I	« Iodo- »

Pour de plus amples renseignements, se référer à la fiche de données de sécurité du produit ou contacter le fournisseur. Contacter notre équipe technique pour la compatibilité des consommables Nordson EFD avec les solvants halogénés.

Fluides sous haute-pression

Les fluides sous haute-pression, à moins d'être confinés en toute sécurité, sont extrêmement dangereux. Nous vous recommandons de toujours réduire la pression des fluides avant d'effectuer le réglage ou l'entretien d'équipements sous haute pression. Un jet de fluide sous haute pression peut couper comme un couteau et entraîner des blessures corporelles sérieuses, l'amputation ou le décès. Des fluides pénétrant la peau peuvent également causer un empoisonnement.

AVERTISSEMENT

Toute blessure provenant d'un liquide sous haute pression peut être très sérieuse. Si vous vous êtes blessé ou pensez l'être :

- Rendez-vous immédiatement au service des urgences.
- Dites au médecin que vous avez eu un accident d'injection.
- Montrez cette note au médecin.
- Indiquez-lui le type de produit que vous étiez en train de doser.

Avis médical – Blessures causées par la pulvérisation sans air : Note au médecin

L'injection dans la peau est une lésion traumatique sérieuse. Il est important d'employer la chirurgie dès que possible. Ne retardez pas les soins pour la recherche de la toxicité. La toxicité est une préoccupation lorsque des revêtements exotiques ont été injectés directement dans le sang.

Personnel qualifié

Il revient aux propriétaires des équipements de s'assurer que les équipements Nordson EFD sont installés, utilisés et réparés par du personnel qualifié. Par personnel qualifié, nous entendons les employés ou sous-traitants qui ont été formés pour accomplir en toute sécurité les tâches qui leur sont assignées. Ils sont au fait de tous les règlements et règles de sécurité et sont physiquement capables d'accomplir leurs missions.

Déclaration relative à la sécurité des produits Nordson EFD (suite)

Utilisation prévue

L'utilisation des équipements Nordson EFD pour des fins autres que celles décrites dans la documentation livrée avec les équipements peut engendrer des accidents corporels et des dommages aux équipements. Parmi les mauvaises utilisations de l'équipement, on trouve les exemples suivants :

- Utilisation de matériels incompatibles.
- Modifications non autorisées.
- Enlever ou se passer des dispositifs de sécurité ou du verrouillage des commandes.
- Utiliser des pièces incompatibles ou défectueuses
- Utiliser un appareillage secondaire non agréé.
- Faire fonctionner l'équipement au-delà de sa limite absolue de fonctionnement.
- Faire fonctionner l'équipement dans une atmosphère explosible.

Réglementations et Autorisations

S'assurer que tous les équipements possèdent les caractéristiques nominales requises et sont approuvés pour l'environnement dans lequel ils sont utilisés. Toute approbation obtenue pour les équipements Nordson EFD sera annulée en cas de non-respect des instructions d'installation, de fonctionnement et d'entretien. Si le contrôleur est utilisé d'une manière non spécifiée par Nordson EFD, la protection assurée par l'équipement risque d'être compromise.

Sécurité du Personnel

Afin d'éviter tout accident, veuillez respecter les consignes suivantes :

- Ne pas faire fonctionner ou assurer l'entretien de l'équipement si on n'y est pas habilité.
- Ne faire fonctionner l'équipement que si les dispositifs de sécurité, les portes ou les couvercles sont intacts et que les verrouillages automatiques fonctionnent correctement. Ne pas court-circuiter ou désactiver les dispositifs de sécurité.
- Rester éloigné du matériel mobile. Avant d'effectuer le réglage ou l'entretien du matériel mobile, couper l'alimentation électrique et attendre que l'équipement se soit arrêté complètement. Sécuriser l'accès à l'équipement et à l'alimentation électrique afin de prévenir tout mouvement soudain.
- S'assurer que les zones de pulvérisation ainsi que les autres zones de travail sont correctement ventilées.
- Lorsqu'une seringue est utilisée, garder toujours le bout de l'aiguille de dépose pointé vers la zone de travail et éloigné du visage et du corps. Stocker les seringues avec l'aiguille pointée vers le bas lorsqu'elles ne sont pas utilisées.
- Obtenir et lire la fiche de sécurité (FDS) pour tous les produits utilisés. Suivre les instructions du fabricant pour la manipulation et l'utilisation en toute sécurité des produits ainsi que l'usage des équipements de protection individuelle recommandés.
- Être conscient des dangers moins évidents propres au milieu du travail qui souvent ne peuvent pas être complètement éliminés, tels que les surfaces brûlantes, les arêtes coupantes, les circuits électriques sous tension, et les pièces mobiles qui ne peuvent pas être entourées ou protégées pour des raisons pratiques.
- Savoir où sont situés les boutons d'arrêt d'urgence, les soupapes d'arrêt et les extincteurs.
- Porter des protections auditives pour se protéger des bruits causés par l'échappement rapide en sortie du contrôleur en cas d'exposition prolongée.

Déclaration relative à la sécurité des produits Nordson EFD (suite)

Sécurité contre l'incendie

Afin d'éviter tout incendie ou explosion, respecter les consignes suivantes :

- Eteindre immédiatement tous les équipements en cas de projection d'étincelles statiques ou d'apparition d'arcs électriques. Ne pas rallumer les équipements si la source de ces manifestations n'a pas été identifiée et réparée.
- Ne pas fumer, souder, meuler ou utiliser de flammes nues dans les lieux où sont utilisés ou entreposés des matières inflammables.
- Ne pas chauffer des matériaux au-delà des températures recommandées par le fabricant. S'assurer que les contrôleurs et les limiteurs de chaleur fonctionnent correctement.
- Disposer d'une ventilation appropriée afin d'éviter des concentrations dangereuses de particules volatiles ou de vapeurs. Pour des conseils, se référer aux codes locaux ou aux fiches toxicologiques des matériaux.
- Ne pas déconnecter des circuits électriques sous tension lorsque l'on travaille avec des matières inflammables. Afin d'éviter la formation d'étincelles, couper d'abord l'alimentation électrique en actionnant un sectionneur.
- Savoir où sont situés les boutons d'arrêt d'urgence, les soupapes d'arrêt et les extincteurs.

Maintenance préventive

Afin de maintenir un fonctionnement continu et sans souci de cet équipement, Nordson EFD recommande quelques vérifications d'entretien préventif suivantes :

- Contrôler périodiquement les raccords des tuyaux. Ajuster si nécessaire.
- Vérifier les tuyaux pour déceler des fissures ou une contamination. Remplacer les tuyaux si nécessaire.
- Vérifier toutes les connexions câblées pour déceler tout desserrement. Resserrer si nécessaire.
- Nettoyage : Si un panneau avant nécessite un nettoyage, utiliser un chiffon propre, légèrement humidifié avec un détergent doux. NE PAS UTILISER de solvants puissants (acétone, MEK, etc.) car ils risquent d'endommager le matériau du panneau avant.
- Maintenance : Utiliser uniquement de l'air sec et propre. L'équipement n'a besoin d'aucune autre maintenance régulière.
- Vérification : Vérifier les fonctionnalités et le fonctionnement de l'équipement à l'aide des sections pertinentes de ce manuel. Retourner les appareils défectueux ou défectueux à Nordson EFD pour un remplacement.
- N'utiliser que des pièces détachées d'origine.
- Pour se procurer les pièces et pour de plus amples renseignements, contacter notre équipe technique.

Déclaration relative à la sécurité des produits Nordson EFD (suite)

Importantes informations relatives à la sécurité des consommables

Tous les consommables Nordson EFD, y compris les seringues, les cartouches, les pistons, les bouchons et les aiguilles, sont conçus avec précision pour une utilisation unique. Tenter de nettoyer et de réutiliser les consommables ne fera que compromettre la précision des déposes et peut accroître le risque de blessures corporelles.

Portez toujours des équipements de protection appropriés ainsi que des vêtements adaptés à vos opérations de dosage et respectez les consignes suivantes :

- Ne pas chauffer les seringues ni les cartouches à une température supérieure à 38 °C.
- Se conformer aux réglementations locales pour la destruction des consommables après usage.
- Ne pas nettoyer les consommables avec des solvants forts (ex. MEK, acétone, THF).
- Nettoyer les systèmes de porte-cartouches et les systèmes de remplissage avec uniquement des détergents doux.
- Pour éviter le gaspillage de produit, utiliser les pistons SmoothFlow™ Nordson EFD.

Mesures à prendre en cas de dysfonctionnement

Si un système ou le dispositif d'un système fonctionne mal, l'arrêter immédiatement et prendre les mesures suivantes :

1. Déconnecter et verrouiller la distribution électrique du système. Fermer les soupapes d'arrêt hydraulique et pneumatique et réduire les pressions.
2. Pour les doseurs électropneumatiques Nordson EFD, enlever la seringue de l'adaptateur. Pour les doseurs électromécaniques Nordson EFD, dévisser doucement le support de seringue et enlever la seringue de l'adaptateur.
3. Déterminer la cause du dysfonctionnement et effectuer la réparation avant de relancer le système.

Destruction

Se conformer aux codes locaux pour la destruction des équipements et des matériaux utilisés lors des opérations et des entretiens.

Comment utiliser ce manuel

Le doseur haute précision Ultimus permet le contrôle de tout le processus de dosage, ce qui garantit des déposes précises et répétables de fluide.

Principales caractéristiques :

- Ecran multifonction entièrement numérique avec affichage simultané du temps de dépose, de la pression d'air, du venturi, et du nombre de déposes effectuées.
- Seringue spéciale avec régulateur d'air et électrovanne à grande vitesse pour des déposes régulières et répétitives.
- Réglages du temps de dépose selon une incrémentation allant jusqu'à 0,0001 seconde pour un contrôle précis des déposes.
- Panneaux pour fixer plusieurs accessoires utiles, notamment un support de seringue.

Réception de l'appareil

Déballer le matériel. Inventorier les pièces et accessoires à l'aide de la liste de contrôle. Si le matériel livré ne correspond pas à la liste, contactez-nous immédiatement. Installez le doseur dans votre espace de travail. Il est équipé de coussins de caoutchouc adhésifs. Il peut être placé sur une table ou toute autre surface plane.

Branchez l'alimentation électrique et l'alimentation en air comprimé et programmez l'unité. Pour les instructions de montage pas à pas, voir le Guide Rapide de Montage du doseur Ultimus.

Caractéristiques techniques

N.B. : Les spécifications et caractéristiques techniques sont susceptibles d'être modifiées sans préavis, pour des raisons d'évolution technologique.

Item	Caractéristique
Encombrement	14,3 L x 18,1 H x 17,3 P
Poids	2,3 kg
Adaptateur électrique	Entrée AC : 100–240 VAC ($\pm 10\%$), ~50/60Hz, 0,6 A Sortie DC : 24 VDC à 1,04 A
Circuits résonnants de fin de cycle	5 à 24 VDC ; 100 mA maximum
Départ cycle	Pédale de commande, commande au doigt ou signal de 5 à 24 VDC
Cadence	Dépasse les 600 cycles par minute
Temps	Plage : Programmable de 0,0001 à 999,9999 secondes Précision : $\pm 0,05\%$ du réglage de temps sélectionné Répétabilité : Moins de 16 μ s. à tout réglage du temps
Pression d'arrivée d'air	5,5–7,0 bar (80–100 psi)
Sortie d'air	Ultimus I: 0–7,0 bars (0–100 psi) Ultimus II: 0–1,0 bar (0–15 psi)
Précision de lecture de pression	Ultimus I: $\pm 0,1$ bar ($\pm 2,0$ psi) Ultimus II: $\pm 0,2$ bar ($\pm 0,3$ psi)
Venturi	0–1,3 inHG (0–18 inH ₂ O)
Précision de lecture du venturi	$\pm 0,15$ inHG ($\pm 2,0$ inH ₂ O) N.B. : La précision de lecture du venturi est calibrée de 0 à 0,44 inHG (0 à 6 inH ₂ O).
Conditions de fonctionnement	Température : de 5° C à 45° C Humidité : 85% à 30° C sans condensation Altitude : 2000 mètres maximum
Certifications	CE, UKCA, TUV, RoHS, WEEE, RoHS Chine

RoHS标准相关声明 (Déclaration RoHS sur les matières dangereuses pour la Chine)

产品名称 Nom des pièces	有害物质及元素 Substances et éléments toxiques ou dangereux					
	铅 Plomb (Pb)	汞 Mercure (Hg)	镉 Cadmium (Cd)	六价铬 Chrome hexavalent (Cr6)	多溴联苯 Diphényles polybromés (PBB)	多溴联苯醚 Polybromo- diphényléther (PBDE)
外部接口 Connecteurs électriques externes	X	0	0	0	0	0
<p>0: 表示该产品所含有的危险成分或有害物质含量依照EIP-A, EIP-B, EIP-C的标准低于SJ/T11363-2006 限定要求。 Indique que cette substance toxique ou dangereuse contenue dans toutes les matières homogènes de cette pièce, est, selon EIP-A, EIP-B, EIP-C, en dessous de la limite requise par la norme SJ/T11363-2006.</p> <p>X: 表示该产品所含有的危险成分或有害物质含量依照EIP-A, EIP-B, EIP-C的标准高于SJ/T11363-2006 限定要求。 Indique que cette substance toxique ou dangereuse contenue dans toutes les matières homogènes de cette pièce, est, selon EIP-A, EIP-B, EIP-C, au-dessus de la limite requise par la norme SJ/T11363-2006.</p>						

Directive DEEE



Cet appareil est réglementé par l'Union européenne dans le cadre de la directive DEEE (2012/19/EU). Reportez-vous à www.nordsonefd.com/WEEE pour plus d'informations concernant la mise au rebut appropriée de cet appareil.

Caractéristiques & Commandes : Panneau avant

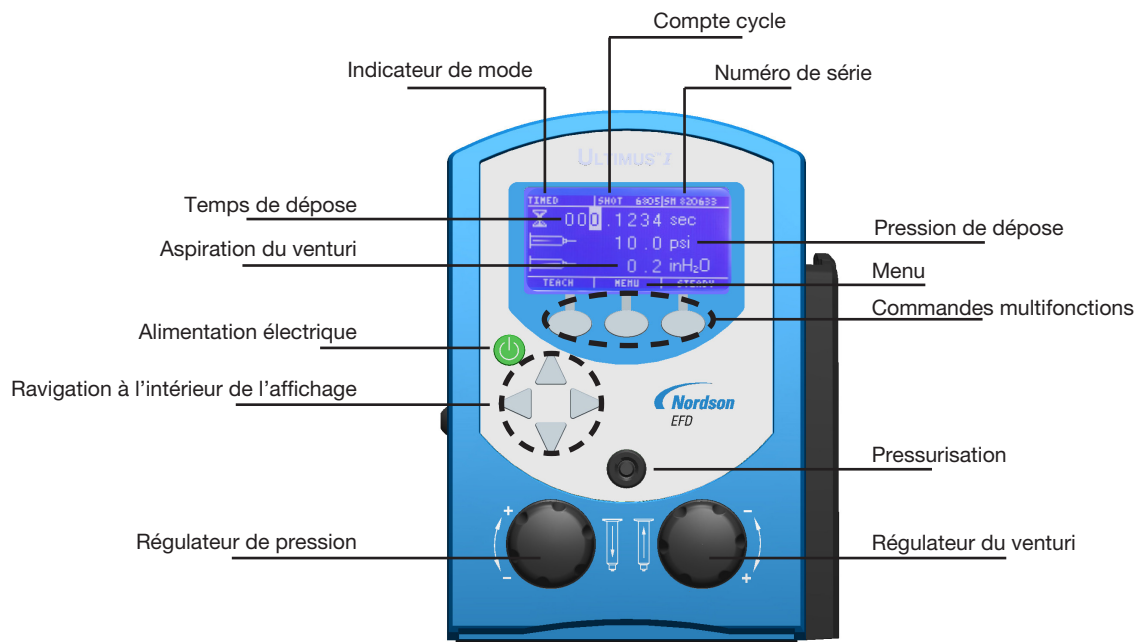

Mode de dépose

Lorsqu'il est lancé pour la première fois, l'Ultimus s'ouvre en mode TEMPO. Par la suite, il garde en mémoire le dernier mode utilisé.

Vous pouvez vérifier le mode dans lequel vous vous trouvez en examinant le coin supérieur gauche de l'écran de visualisation. Il indiquera TEMPO, ENSEIGNER, CONTINU ou MEMOIRE.

- Vous pouvez revenir au mode TEMPO depuis le mode ENSEIGNER ou le mode CONTINU en appuyant sur TEMPO dans le coin inférieur droit de l'affichage.
- Vous pouvez revenir au mode TEMPO à partir du mode MEMOIRE en appuyant sur MENU puis en sélectionnant TEMPO.



Pour des informations plus détaillées sur chacun des modes de dépose, voir la section appropriée présentée plus loin.

Temps de dépose

Le temps de dépose, indiqué à l'aide du symbole « sablier », est compris entre 000,0001 et 999,9999 secondes. Suivez les étapes suivantes pour régler le temps de dépose :

1. Démarrez en mode TEMPO.
2. Appuyez sur les flèches de déplacement vers la gauche/droite pour surligner le premier chiffre que vous souhaitez modifier.
3. Appuyez sur les flèches de déplacement vers le haut/bas pour fixer le temps de dépose.
4. Répétez ces étapes, si nécessaire, pour ajuster les autres chiffres de la rangée de temps de dépose.



Voir le guide des icônes Ultimus, inclus avec votre système de dosage, si vous travaillez en Chinois, Japonais ou Coréen. Exemples d'icônes :

... (Tempo) - (Continu) ≡ (Enseigner) [] (Menu) [] (Selec) [] (Home)

Caractéristiques & Commandes : Panneau avant (suite)

Pression de l'air

La pression de l'air est affichée en psi. Voir à la page 20 pour passer de l'affichage de la pression en psi à l'affichage en bar ou en kPa. Elle est indiquée par une icône représentant une flèche pointant dans une seringue. Suivez les étapes suivantes pour régler la pression de l'air :

1. Tirez la molette du régulateur de pression vers vous pour la déverrouiller (molette inférieure gauche).
2. Tournez la molette dans le sens des aiguilles d'une montre pour augmenter la pression ou dans le sens inverse des aiguilles d'une montre pour diminuer la pression.
3. Puis poussez la molette afin de verrouiller le réglage de la pression.



ATTENTION

Un régulateur de pression 0–7 bars (0–100 psi) doit être installé avant de connecter l'appareil au réseau d'air comprimé.

4. Réglez l'alimentation en air comprimé entre 5,5–7,0 bars (80–100 psi).

Venturi

Le venturi est affiché en inH₂O (pouce d'eau). Voir à la page 20 pour passer de l'affichage du venturi en inH₂O à l'affichage en inHg, kPa, mmHg ou Torr. Il est indiqué par une icône représentant une flèche pointant hors d'une seringue. Suivez les étapes suivantes pour régler la pression du venturi :

1. Tirez la molette du régulateur du venturi vers vous afin de la déverrouiller (molette inférieure droite).
2. Tournez-la dans le sens des aiguilles d'une montre au réglage souhaité. Vous pouvez régler le venturi selon une incrémentation de 0,1 inH₂O.
3. Puis, poussez-la afin de verrouiller le réglage du venturi.



ATTENTION

Utiliser le filtre/ échappement Réf. 7017049 ou porter une protection auditive adéquate lors d'une utilisation prolongée du venturi.

Alimentation électrique

Appuyez sur l'interrupteur afin de mettre en marche l'appareil. Un logo EFD apparaîtra brièvement avant l'affichage de l'écran d'accueil. L'Ultimus entre en mode Veille lorsqu'il est inactif pendant plus de 90 minutes. Appuyez simplement sur n'importe quelle touche ou sur la pédale de commande pour réactiver l'écran.

Caractéristiques & Commandes : Panneau avant (suite)

Menu

Vous pouvez obtenir l'affichage du menu en appuyant sur MENU. A partir de cet affichage, appuyez sur les flèches de déplacement vers le haut/bas et vers la gauche/droite pour sélectionner divers affichages, notamment :

TEMPO	ENSEIGNER	MEMOIRE
REMISE A 0	UNITÉS DE PRESSION	UNITÉS DE VENTURI
SÉCURITÉ	LANGUE	ENREG JOB
INFO		



Reportez-vous à la page 20 pour des précisions sur les fonctions du menu.

Compte cycle

Le compte cycle est affiché dans la partie supérieure de la section centrale de l'écran de visualisation. Il indique le nombre de déposes effectuées. Suivez les étapes suivantes pour réinitialiser le compte cycle :

1. Appuyez sur MENU.
2. Appuyez sur la flèche de déplacement vers le bas pour surligner REMISE A 0.
3. Appuyez sur SELEC. Ceci vous permettra de remettre le compte cycle à 0 et de retourner automatiquement à l'écran d'accueil.

Mode TEMPO (TIMED)

En mode TEMPO, l'Ultimus effectue une dépose chaque fois que vous appuyez sur la pédale de commande ou sur la commande au doigt. La taille du dépôt est fonction des réglages du temps de dépose et de la pression d'air indiqués à l'écran.

Mode CONTINU (STEADY)

En mode CONTINU, vous pouvez effectuer des déposes aussi longtemps que vous appuyez sur la pédale de commande ou sur la commande au doigt. Depuis le mode TEMPO, appuyez sur CONTINU. Ceci bascule l'affichage et le coin supérieur gauche affiche CONTINU. Se reporter à la section « Procédures d'essais » à la page 15, pour plus de précisions sur le mode CONTINU.

Mode ENSEIGNER (TEACH)

En mode ENSEIGNER vous pouvez déterminer les caractéristiques de la dépose au juger. Démarrez en mode TEMPO. Appuyez sur ENSEIGNER. Ceci bascule l'affichage et le coin supérieur gauche affiche ENSEIGNER. Se reporter à la section « Procédures d'essais » à la page 15, pour plus de précisions sur le mode ENSEIGNER.

Port de pressurisation

L'Ultimus possède un port d'air comprimé, situé sur le panneau avant de l'appareil, pour fournir une pression d'air régulée à la seringue. Vous pouvez connecter l'adaptateur Optimum™ à ce port.

- Connectez le raccord rapide noir de l'adaptateur Nordson EFD au port de sortie d'air et tournez pour verrouiller.

N.B. : L'air ne s'échappe pas si un raccord rapide n'est pas inséré.

Caractéristiques & Commandes : Panneau arrière

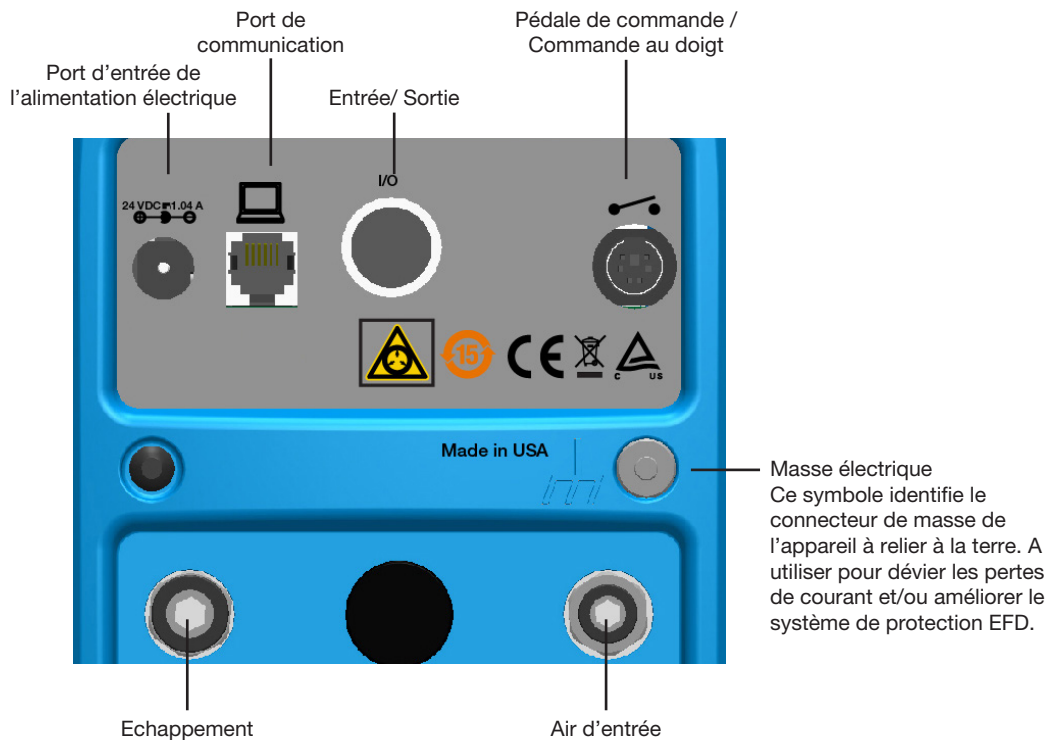

Port d'entrée de l'alimentation électrique

Le port d'entrée de l'alimentation électrique est situé au coin supérieur gauche de l'Ultimius. Son bloc d'alimentation se règle automatiquement pour les tensions allant de 100 volts à 240 volts.

Utilisez uniquement le bloc d'alimentation fourni avec votre Ultimius. Le bloc est livré avec quatre fiches d'alimentation (une fiche américaine et trois fiches internationales) et un cordon d'alimentation de 1,80 m de long.

- Branchez la fiche C.C. du cordon dans le port d'entrée de l'alimentation électrique de l'Ultimius.
- Branchez le cordon d'alimentation à votre source d'alimentation.

Port de communication

Le port de communication de l'Ultimius situé dans la rangée supérieure de ports est réservé au seul usage de Nordson EFD.

Connecteur 8 broches d'interface entrée/sortie

Les fonctions entrée/sortie sont utilisées lorsque l'Ultimius est interfacé avec des circuits de commande externes. Le connecteur 8 broches est situé dans la rangée supérieure de ports. Reportez-vous « Connexion Entrée/Sortie » à la page 22 pour plus de précisions.

- Un signal de Fin de Cycle, sous la forme d'un interrupteur électronique, marque la fin d'un cycle de dépose.

Caractéristiques & Commandes : Panneau arrière (suite)

Port de la Pédale de commande / Commande au doigt

Le port du commutateur, une connexion mini DIN à 6 broches, est situé dans le coin supérieur droit de l'Ultimus. Il est utilisé pour connecter le commutateur de la pédale de commande ou la commande au doigt qui active le cycle de dépose. Assurez-vous de positionner le cordon d'alimentation de la pédale de commande et de la commande au doigt de sorte que la flèche du connecteur pointe vers le haut.

Port d'échappement

Le port d'échappement est la prise pneumatique la plus grande (8 mm) située dans le coin inférieur gauche de l'Ultimus.

- Vous pouvez, si nécessaire, brancher un filtre silencieux pour salle blanche pour filtrer l'échappement afin de respecter la norme Fed 209-B (0,5 micron pour les particules en suspension). Reportez-vous à la section « Accessoires » à la page 27.

ATTENTION

Utiliser le filtre/ échappement Réf. 7017049 ou porter une protection auditive adéquate lors d'une utilisation prolongée du venturi.

Port d'arrivée d'air

Le port d'arrivée d'air est la prise pneumatique la plus petite (6 mm) située dans le coin inférieur droit de l'Ultimus.

1. Enfoncez l'une des extrémités du tuyau d'arrivée d'air dans la connecteur d'arrivée d'air situé à l'arrière de l'Ultimus. Un tuyau d'arrivée d'air de 2,50 m de long est fourni.
2. Branchez l'autre extrémité à l'alimentation en air comprimé. Un raccord standard 1/4" NPT est livré avec l'appareil.

N.B. : De l'air comprimé propre, sec et filtré est requis pour que la garantie s'applique. Si votre air comprimé n'est pas filtré, commandez le filtre régulateur 5 microns. Reportez-vous à la section « Accessoires » à la page 27.

AVERTISSEMENT

De l'azote en bonbonne peut être utilisé. Si vous utilisez de l'air ou de l'azote en bonbonne haute pression, il faut installer un régulateur haute pression sur la bonbonne et le régler à 7 bars maximum. Dans ce cas, le filtre régulateur Réf. 7002002 n'est pas nécessaire.

ATTENTION

un régulateur de pression 0–7 bars (0–100 psi) doit être installé avant de connecter l'appareil au réseau d'air comprimé.

Procédures d'essais

La taille des déposes dépend du temps de dépose, de la pression et de la taille de l'aiguille.

Veillez suivre les instructions ci-dessous pour tester chaque fonction. Utilisez la fiche de dépose standard incluse dans votre kit de dépose.

N.B. : Des conseils et des suggestions utiles pour les réglages sont fournis dans la section « Conseils pratiques » à la page 17. Reportez-vous à ces informations au besoin lors de la configuration et des procédures d'essais.

Réglages pour les essais

1. Fixez une seringue de marque Nordson EFD remplie de votre fluide sur l'adaptateur de seringues comme indiqué.
2. Gardez le venturi sur 0,0 pendant l'essai. (Si vous déposez des produits très liquides, reportez-vous à la section « Remplissage de produits liquides et commande du venturi » à la page 25.
3. Remplacez le bouchon orange par une aiguille de marque Nordson EFD.
4. Faites glisser la seringue dans la poignée ergonomique.
5. Effectuer les essais présentés ci-dessous pour vérifier la facilité avec laquelle les tailles de dépôt peuvent être établies en utilisant les divers modes de déposes.

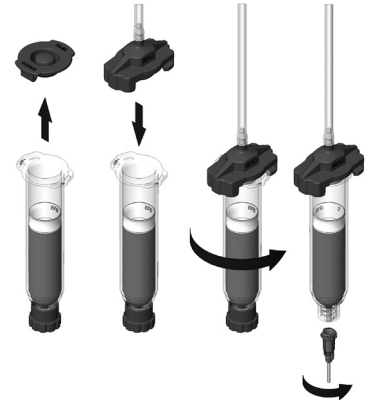

Essai en mode CONTINU

1. Sélectionnez le mode CONTINU.
2. Tirez la molette du régulateur de pression vers vous pour la déverrouiller. Démarrez avec un réglage de pression sur 0,00 bar.
3. Appuyez et retenez la pédale de commande ou la commande au doigt.
4. Tournez lentement la molette de pression dans le sens des aiguilles d'une montre jusqu'à ce que le fluide commence à s'écouler de manière contrôlée (ni trop rapidement ni trop doucement).
5. Puis poussez la molette afin de verrouiller le réglage de la pression.

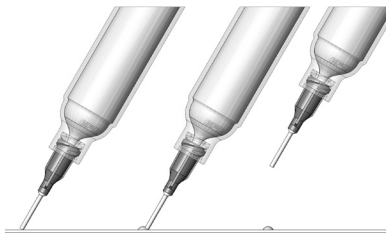

Attention — l'aiguille doit toujours être mise en contact avec la surface de travail selon l'angle indiqué. Une fois l'aiguille en position, appuyez sur la pédale de commande. Relâchez la pédale et remontez l'aiguille en la soulevant à la verticale.

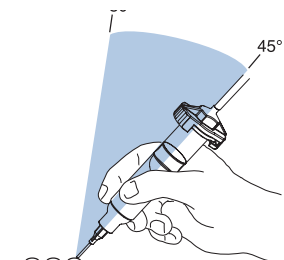

Angle à respecter pour réaliser les déposes.

Procédures d'essais (suite)

Essai en mode TEMPO

1. Reportez-vous à la section « Essai en mode CONTINU » à la page 15 pour purger votre aiguille de dépose avec du produit.
2. Retournez en mode TEMPO.
3. Réglez le temps sur 000,0250 seconde.
4. Déposez l'aiguille sur la fiche de test.
5. Appuyez sur la pédale de commande (ou la commande au doigt) pour lancer le cycle de dépose.
N.B. : Appuyez sur la pédale seulement pendant un court instant. Le temps complet de dépose s'effectuera une fois que vous aurez lancé le cycle.
6. **La modification du temps entraîne la modification de la taille de dépose.** Si votre point est trop petit, augmentez le temps de dépose pour augmenter la taille du dépôt. Si votre point est trop gros, diminuez le temps de dépose pour réduire la taille du dépôt.

Essai en mode ENSEIGNER

1. Reportez-vous à la section « Essai en mode CONTINU » à la page 15 pour purger votre aiguille de dépose avec du produit.
2. Passer en mode ENSEIGNER en faisant défiler dans Menu jusqu'à ENSEIGNER.
3. Déposez l'aiguille sur la fiche de dépose standard.
4. Appuyez sur la pédale de commande pour fixer votre taille de dépôt. Appuyer sur la pédale à plusieurs reprises aura un effet cumulatif sur la taille des déposes et sur le temps de cycle.
5. Continuez à appuyer sur la pédale de commande jusqu'à ce que vous obteniez la taille correcte de dépôt
6. Enregistrez le réglage du temps de dépose que vous venez de créer en appuyant sur ENREG. Vous quitterez automatiquement le mode ENSEIGNER et retournerez en mode TEMPO.
7. Appuyez sur SUPPRIMER pour recommencer, si nécessaire.

Procédures d'essais (suite)

Conseils pratiques

- Il existe trois variables essentielles au fonctionnement du doseur l'Ultimur : Le temps de dépose, la pression d'air et le venturi. Pour atteindre la dépose correcte, réglez une seule de ces variables à la fois, avec une faible incrémentation.
- Une autre variable est la taille de l'aiguille. Choisissez l'aiguille adaptée au type de dépose. Rappelez-vous que les petites aiguilles requièrent davantage de pression d'air et de temps de dépose. Essayez plusieurs aiguilles sans changer les réglages du temps de dépose ou ceux de la pression d'air et observez les résultats
- Les aiguilles coniques réduisent la quantité de pression d'air nécessaire pour déposer des produits épais. Elles permettent également d'éviter la formation de gouttes et les fuites à la fin d'un cycle de dépose.
- Pour que la taille des dépôts et le débit du fluide soient réguliers, l'aiguille doit former un angle de 45° avec la surface de travail.
- Utilisez les pistons SmoothFlow de marque Nordson EFD pour un remplissage de seringue et des déposes propres, fiables et précise.

ATTENTION

Si vous déposez des produits fluides et si vous n'utilisez pas de piston, ne réglez pas trop rapidement la dépression (venturi) et ne retournez pas la seringue. Le venturi risque d'aspirer le liquide dans le tuyau de l'adaptateur ; dans le cas où la seringue serait retournée, le liquide risque de refluer dans l'appareil.

- Utilisez toujours des seringues et des aiguilles propres. Jetez-les après chaque application. Le respect de ces instructions vous permet de travailler dans des conditions optimales de propreté et de sécurité, et d'empêcher les contaminations.
- Ne remplissez pas entièrement les seringues. Pour la plupart des produits, le remplissage maximal est de 2/3 de la contenance de la seringue. Pour les cyanoacrylates et les produits aqueux, le remplissage maximal est de 1/2 de la contenance de la seringue.

Suggestions concernant les réglages

- Évitez les réglages de pressions élevées avec des réglages de temps courts (par exemple : 5 bars à moins de 0,01 seconde). Évitez les fortes pressions (ex. 5 bars) avec des temps très courts de dépose (inférieurs à 0,01 s.). Le réglage idéal combine la pression de l'air et la taille de l'aiguille pour une dépose sans éclaboussure ni temps de dépose trop long.
- Quel que soit le produit, laissez toujours à la pression d'air le temps d'accomplir sa fonction. Une pression et un temps modérés produisent les meilleurs résultats puisque la pression de dépose demeure à son maximum pendant une période de temps plus longue.
- Les réglages plus longs du temps de dépose fournissent généralement les précisions les plus élevées. Cependant, pour une question de rentabilité de la production, n'utilisez pas de manière excessive des réglages longs de temps de dépose. Faites des essais pour déterminer ce qui fonctionne le mieux pour votre application.

Fonctions Avancées (Mémoire)

Le doseur haute précision Ultimus vous permet de mémoriser les réglages du temps de dépose, de la pression et du venturi pour 16 programmes de dépose différents. Les programmes sont enregistrés même en l'absence d'électricité et demeurent dans la mémoire jusqu'à ce qu'ils soient modifiés ou effacés intentionnellement.

Les programmes de dépose sont identifiés Mémoire 1, 2 ... jusqu'à 16.

N.B. : Le réglage du temps de dépose est automatique lors de la sélection d'un programme de dépose. Les réglages pour la pression et le venturi sont mémorisés et peuvent être affichés mais vous devez régler manuellement les molettes des régulateurs de la pression et du venturi pour correspondre aux valeurs mémorisées.

Pour mémoriser un programme de dépose

1. Depuis le mode TEMPO ou ENSEIGNER, configurez les réglages du temps de dépose, de la pression d'air et du venturi pour réaliser une taille correcte de dépôt. Lorsque vous êtes en mode ENSEIGNER, appuyez sur ENREG après avoir créé vos réglages, puis retournez en mode TEMPO .
2. Appuyez sur MENU. Utilisez les flèches de déplacement vers le haut/bas pour surligner ENREG JOB. Appuyez sur SELEC.
3. Utilisez les flèches de déplacement vers le haut/bas pour sélectionner le programme de dépose approprié dans lequel ces réglages seront enregistrés (par exemple, Mémoire 1 ou Mémoire 2).
Attention : Afin d'éviter des pertes accidentelles de données, vérifiez les contenus de chaque programme de dépose avant de sélectionner et de mettre en mémoire une nouvelle dépose.
4. Appuyez sur ENREG. Ceci vous permettra de mémoriser les réglages dans un programme de dépose et de retourner automatiquement à l'écran d'accueil.

Pour effectuer des déposes selon un programme de dépose mémorisé

1. Appuyez sur MENU. Utilisez les flèches de déplacement vers le haut/bas pour surligner MEMOIRE. Appuyez sur SELEC.
2. Utilisez les flèches de déplacement vers le haut/bas pour parcourir les numéros de mémoire jusqu'à ce que vous atteigniez celui qui est approprié.
3. Appuyez et retenez REGLAGES pour voir les réglages enregistrés de la pression et du venturi pour la dépose.
Rappelez-vous : Le temps de dépose s'ajuste automatiquement en fonction de la sélection d'un programme de dépose. En relâchant la touche des réglages, les valeurs du moment de la pression et du venturi s'affichent au lieu des valeurs enregistrées. Pour récupérer les valeurs enregistrées, ajuster manuellement la pression de l'air et le venturi, sur la base des valeurs de la pression et du venturi qui sont indiquées lorsque vous appuyez sur Réglages.
4. Appuyez sur la pédale de commande ou sur la commande au doigt pour lancer le cycle de dépose. Le doseur Ultimus effectuera automatiquement la dépose en fonction des réglages du programme de dépose sélectionné.
5. Pour quitter Mémoire, appuyez sur MENU. Puis appuyez sur TEMPO pour revenir à l'écran d'accueil. A ce niveau, votre réglage est toujours celui du programme de dépose précédent, mais vous pouvez choisir de modifier le temps, la pression et le venturi sans pour autant modifier les réglages enregistrés dans la mémoire.

Fonctions Avancées (Mémoire) (suite)

Pour modifier ou supprimer les valeurs d'une dépose mémorisée

Suivez les étapes suivantes pour modifier les valeurs existantes d'une dépose.

1. Appuyez sur MENU. Utilisez les flèches de déplacement vers le haut/bas pour surligner MEMOIRE. Appuyez sur SELEC.
2. Utilisez les flèches de déplacement vers le haut/bas pour sélectionner le programme de dépose à modifier (Mémoire 1, Mémoire 2, etc.).
3. Appuyez et retenez REGLAGES s'il vous faut vérifier les réglages enregistrés pour la pression et pour le venturi. Vous pouvez régler la pression et le venturi depuis cet écran ou en mode TEMPO. Vous ne pouvez cependant ajuster le réglage du temps de dépose qu'en mode TEMPO du programme.
4. Appuyez à nouveau sur MENU.
5. Appuyez sur TEMPO pour revenir en mode TEMPO du programme sélectionné.
6. Ajustez les réglages du temps de dépose, de la pression d'air et du venturi pour réaliser une taille correcte de dépôt.
7. Appuyez sur MENU.
8. Utilisez les flèches de déplacement vers le haut/bas pour surligner ENREG JOB. Appuyez SELEC.
9. Utilisez à nouveau les flèches de déplacement vers le haut/bas pour sélectionner le programme de dépose approprié.
10. Appuyez sur ENREG. Ceci vous permettra d'enregistrer automatiquement les réglages modifiés et de retourner à l'écran d'accueil.

N.B. : Pour supprimer tous les réglages d'un programme de dépose spécifique, réglez simplement sur 0, lors de l'étape 6, le temps, la pression et le venturi et suivez les autres étapes comme indiqué.

Fonctions du menu

Vous pouvez obtenir l'affichage du menu en appuyant sur MENU. A partir de cet affichage, appuyez sur les flèches de déplacement vers le haut/bas et vers la gauche/droite pour sélectionner divers affichages.

Unités de Pression/Unités du Venturi

Vous pouvez modifier l'affichage des unités de la pression d'air, les faire passer de psi à bar ou à kPa, ou les unités du venturi de inH₂O en inHg, kPa, mmHg ou Torr. Suivez les étapes suivantes :

1. Appuyez sur MENU.
2. Appuyez sur la flèche de déplacement vers le haut/bas pour surligner UNITÉS puis appuyez sur SELEC. Appuyez sur la flèche de déplacement vers le haut/bas pour surligner Pression ou Venturi puis appuyez sur SELEC.
3. Appuyez sur la flèche de déplacement vers le haut/bas pour surligner l'option requise.
4. Appuyez à nouveau sur « SELEC » pour effectuer la modification. Ceci vous permet de retourner automatiquement à l'écran d'accueil.



Langue

Vous pouvez modifier la langue de l'affichage. Suivez les étapes suivantes :

1. Appuyez sur MENU.
2. Appuyez sur la flèche de déplacement vers le haut/bas pour surligner LANGUE, puis appuyez sur SELEC.
3. Appuyez sur la flèche de déplacement vers le haut/bas pour surligner l'option requise.
4. Appuyez à nouveau sur SELEC pour effectuer la modification. Ceci vous permet de retourner automatiquement à l'écran d'accueil.

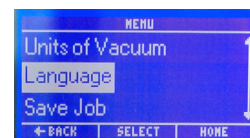

Info

L'écran Info affiche le modèle du doseur, sa référence, la version, le numéro de série, l'adresse du site Internet et le numéro de téléphone du service après-vente. Pour afficher INFO, appuyez sur MENU, utilisez la flèche haut / bas pour sélectionner INFO et appuyez sur SELEC.

Le réglage du contraste du LCD est disponible sur l'écran INFO en appuyant sur le bouton central LCD. Un indicateur graphique apparaît lorsque le point est sélectionné. Appuyez sur les flèches gauche / droite pour optimiser la visibilité d'un angle de vue individuel. Appuyez sur LCD pour conserver les modifications, BACK ou HOME pour annuler les modifications.

Fonctions du menu (suite)

Code de sécurité

Vous pouvez créer un mot de passe à 4 chiffres pour empêcher les modifications des paramètres de déposes par des utilisateurs non autorisés. Ce mot de passe empêche le changement du temps de dépose, la suppression du décompte de cycle et la modification des réglages dans Mémoire. Le mot de passe est nécessaire pour accéder à l'écran Sécurité. Les utilisateurs non autorisés reçoivent un message d'erreur de mot de passe s'ils essaient d'entrer un mot de passe invalide.

Pour sélectionner les fonctions conduisant à la protection par mot de passe.

1. Appuyez sur MENU.
2. Appuyez sur la flèche de déplacement vers le haut/bas pour surligner SÉCURITÉ, puis appuyez sur SELEC.
3. Pour la première utilisation, entrez 0000 comme mot de passe et appuyez sur ENTRER (0000 est le réglage par défaut) ou entrez le mot de passe valide.
4. Appuyez sur les flèches de déplacement vers le haut/bas pour surligner les fonctions à protéger (Mémoire, Décompte de cycle et Temps).
5. Appuyez sur SELEC pour basculer entre le mode ajouter ou le mode supprimer une coche située à côté de chaque fonction. Pour protéger la fonction contre toute modification non autorisée, ajouter la coche. Supprimez la coche pour établir ou modifier des réglages.
6. Appuyez sur ACCUEIL pour revenir à l'écran d'accueil.

Pour changer le mot de passe

1. Appuyez sur MENU.
2. Appuyez sur la flèche de déplacement vers le haut/bas pour surligner SÉCURITÉ, puis appuyez sur SELEC.
3. Pour la première utilisation, entrez 0000 comme mot de passe et appuyez sur ENTRER (0000 est le réglage par défaut) ou entrez le mot de passe valide.
4. Appuyez sur MOT DE PASSE.
5. Appuyez sur les flèches de déplacement vers la gauche/droite pour surligner le premier chiffre.
6. Appuyez sur les flèches haut/bas pour définir le chiffre.
7. Répétez ces étapes pour ajuster les autres chiffres du code à 4 chiffres.
8. Appuyez sur ENTRER. Ceci vous place dans l'écran Sécurité et enregistre automatiquement le nouveau mot de passe.
9. Appuyez sur ACCUEIL pour revenir à l'écran d'accueil.

Connexion Entrée/Sortie

Tension d'initialisation du Circuit

Le doseur Ultimus peut être initialisé par un signal de 5 à 24 volts à travers les broches 1 et 2. Le signal peut être momentané (pas moins de 0,01 seconde) ou constant. Un nouveau cycle reprendra une fois l'alimentation électrique coupée puis remise à nouveau. Un nouveau cycle débutera quand le signal est supprimé, puis déclenché de nouveau.

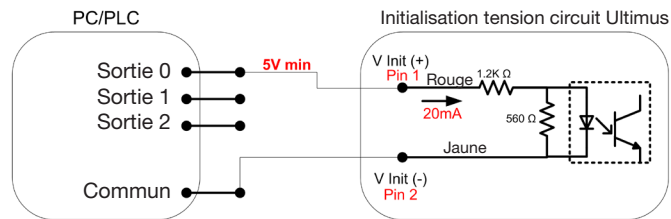

Contrôle dépose avec initialisation tension

Contacteur mécanique d'initialisation

Le doseur Ultimus peut être initialisé via la fermeture de contacteurs mécaniques tels qu'un relais ou un commutateur utilisant les broches 7 et 8. La fermeture des contacteurs peut être momentanée (pas moins de 0,01 seconde) ou constante. Un nouveau cycle reprendra une fois les contacteurs ouverts puis refermés à nouveau.

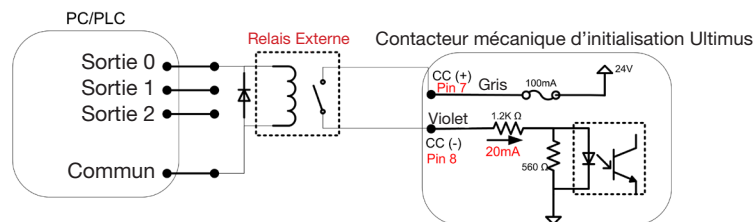

Interface contact fermeture PC/PLC

Circuit résonnant de fin de cycle

Un commutateur électronique normalement fermé s'ouvre au début du cycle de dépose et se ferme à la fin du cycle de dépose. Le retour de fin de cycle sur les broches 3 et 4 permet de communiquer un cycle de dépose actif à un équipement externe.

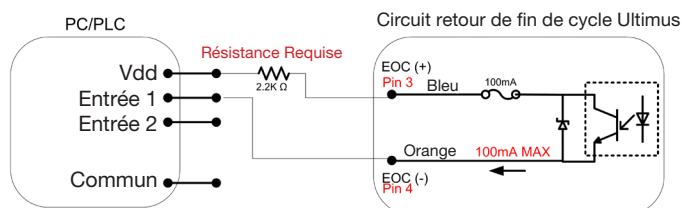

Retour fin de cycle au PC/PLC

Connexion Entrée/Sortie (suite)

Fonction Broche

Un câble avec connecteur DIN 8 broches est disponible. Reportez-vous à la section « Accessoires » à la page 27.

Couleur	Pin #	Fonction
Rouge	1	Tension d'initialisation +, 5–24 volts (19 mA maximum)
Jaune	2	Tension d'initialisation -
Bleu	3	Sortie de circuit résonnant de fin de cycle +, 5–24 volts (100 mA maximum)
Orange	4	Sortie de circuit résonnant de fin de cycle -
Vert	5	Alimentation 24 volts + (100 mA maximum)
Ambre	6	Alimentation 24 volts -
Gris	7	Contact sec +, 24 volts @ 19 mA
violet	8	Contact sec -



Schéma du connecteur E/S panneau arrière.

Remplissage de la seringue

⚠ ATTENTION

Ne remplissez pas entièrement les seringues. Le remplissage maximal est de 2/3 de la contenance de la seringue et de 1/2 pour l'ensemble seringue/piston spécial faible viscosité (piston bleu).

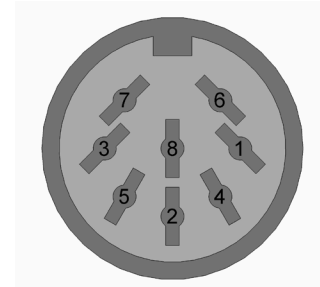
Pour des résultats optimaux, nous vous conseillons fortement d'utiliser un piston. Le piston blanc SmoothFlow de marque EFD convient à la plupart des fluides et présente plusieurs avantages :

- Le réglage du venturi est moins sensible.
- Le piston empêche les émanations de fluide de se répandre dans les locaux où le travail est effectué.
- Le piston évite le refoulement du liquide vers l'appareil lorsque la seringue est retournée par inadvertance.
- L'utilisation du piston rend le changement d'aiguilles plus facile et plus sûr, en évitant la formation de gouttes.

Pour les solvants très fluides et les cyanoacrylates, demandez le piston bleu faible viscosité de marque EFD disponible en 3c, 10cc et 30cc. Si vous déposez un silicone résistant aux variations de température et trouvez que le piston saute et rend le silicone fibreux, demandez le piston orange à parois droites de marque EFD.

Rappelez-vous

Pour des résultats optimaux, Nordson EFD conseille fortement l'utilisation d'un piston comme partie intégrante de votre système de dépose.

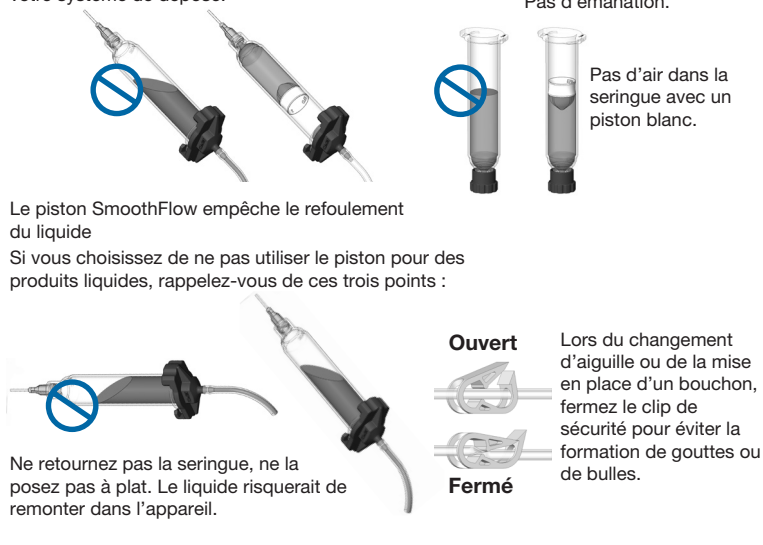

Remplissage de produits de faible et moyenne viscosité faciles à transvaser

Si le produit à déposer est facile à transvaser, prenez la seringue, fermez-la avec un bouchon bleu et versez votre fluide à l'intérieur. Insérez un piston blanc SmoothFlow jusqu'à ce qu'il entre en contact avec le fluide. La seringue est alors prête à être utilisée.

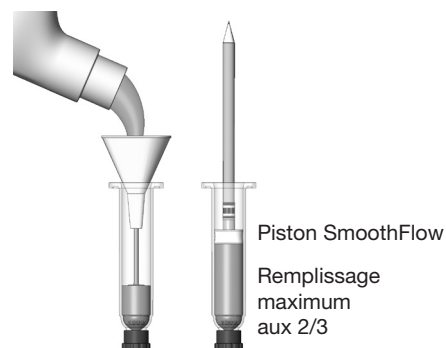

Remplissage de produits épais

Si le produit est épais ou non auto lissant, vous pouvez utiliser la spatule fournie avec votre appareil. Si le produit vous est livré dans des cartouches de 310 ml, vous pouvez remplir la seringue en utilisant un pistolet à mastic. Enfoncez ensuite un piston SmoothFlow pour pousser le fluide au fond de la seringue et libérer l'air emprisonné.

L'air emprisonné dans les produits épais peut provoquer la formation de gouttes. De même, la répétition des cycles (poussée d'air comprimé) peut creuser des cratères dans les produits épais, provoquant des crachotements et des dépôts de tailles inégales. Le piston SmoothFlow élimine ces problèmes. Il empêche la formation de cratères en créant une barrière de protection entre l'air pulsé et le fluide. Il empêche également la formation de gouttes en effectuant un léger mouvement de rappel vers l'arrière après chaque cycle d'application.

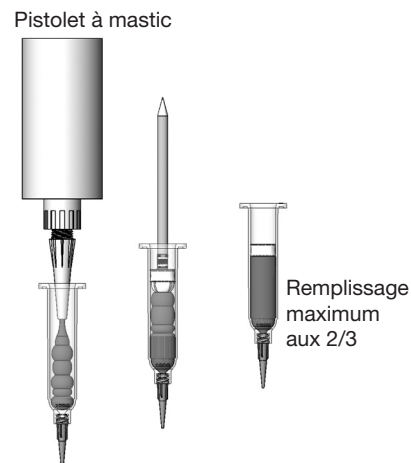

Remplissage de la seringue (suite)

Remplissage de produits liquides et commande du venturi

Le régulateur du venturi de l'Ultimur permet de déposer les produits à faible viscosité de manière uniforme et sans formation de gouttes entre chaque cycle. Un vide est créé au-dessus du fluide dans la seringue pour éviter la formation de gouttes. Pour les produits de moyenne à forte viscosité, n'utilisez pas le venturi.

Pour les solvants très liquides, les cyanoacrylates ou les anaérobies, demandez le piston bleu faible viscosité et suivez les instructions pour remplir la seringue et régler la commande du venturi.

1. Fermez la seringue vide avec un bouchon bleu et versez votre fluide à l'intérieur. Insérez le piston bleu faible viscosité. Laissez de l'air entre le piston et le fluide comme indiqué ci-contre. (Si vous utilisez le piston SmoothFlow, enfoncez-le jusqu'à ce qu'il entre en contact avec le fluide.)
2. Fixez la seringue sur l'adaptateur de seringues de marque EFD.
3. Fermez le clip de sécurité pour éviter toute formation de gouttes.
4. Enlevez le bouchon et fixez une aiguille.
5. Réglez la pression d'air sur 0,1 bar.
6. Depuis le mode TEMPO, appuyez sur CONTINU.
7. Mettez un récipient sous la seringue et débloquez le clip de sécurité. Appuyez et retenez la pédale de commande ou la commande au doigt pour amorcer l'aiguille.
8. Dès qu'une goutte se forme à la pointe de l'aiguille, tournez lentement la molette du régulateur du venturi dans le sens des aiguilles d'une montre jusqu'à ce que la goutte disparaisse. Essayez l'aiguille et ajustez le venturi si nécessaire.
9. Retournez en mode TEMPO.
10. Déposez l'aiguille sur la fiche de dépose standard. Appuyez sur la pédale de commande et relâchez. Vérifiez la taille du dépôt. Ajustez-la en faisant varier la pression ou le temps.

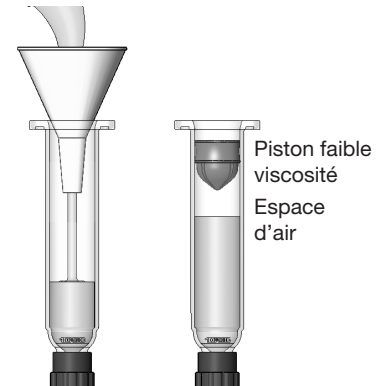

ATTENTION

Utiliser le filtre/ échappement Réf. 7017049 ou porter une protection auditive adéquate lors d'une utilisation prolongée du venturi.

N.B. : Pour des résultats optimaux lors de la dépose de produits très fluides, nous vous recommandons d'utiliser le Filtre Piège anti-retour. Il empêche le flux de produit vers l'appareil. Reportez-vous à la section « Accessoires » à la page 27.

Alternatives aux méthodes de remplissage des seringues

Dosage 2000 ou Nordson EFD International Inc. propose des alternatives aux méthodes traditionnelles de remplissage des seringues. Les exemples ci-dessous vous permettent de travailler proprement, de gagner du temps et de réduire les risques de formation de bulles d'air dans votre fluide.

- Vous pouvez utiliser le Système de Remplissage Atlas™ pour conditionner vos produits dans des cartouches de 75 ml, 180 ml, 360 ml, 600 ml ou 960 ml — voir schéma ci-dessous. Puis placez la cartouche pré-remplie dans le support. Celui-ci utilise de l'air comprimé pour remplir les seringues (avec piston) du bas vers le haut.

Si le produit est conditionné en cartouche européenne de 300 ml, utilisez le système de remplissage Nordson EFD Réf. 7022452.

- Si vous recevez des époxies surgelées ou des produits conditionnés en seringues médicales avec un plongeur manuel, commandez l'adaptateur luer-luer Réf. 7016862 pour transférer le produit vers une seringue Nordson EFD.

N'hésitez pas à contacter notre équipe technique pour tout renseignement complémentaire.

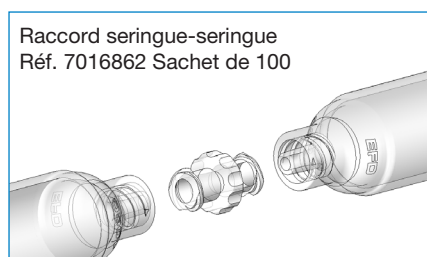
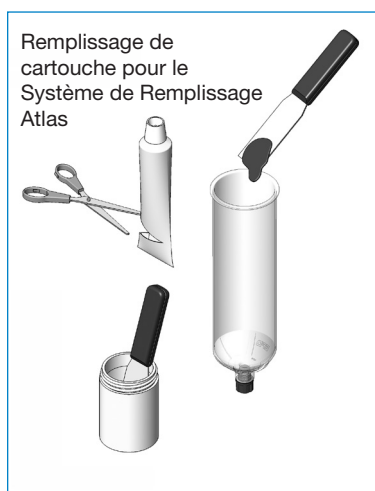
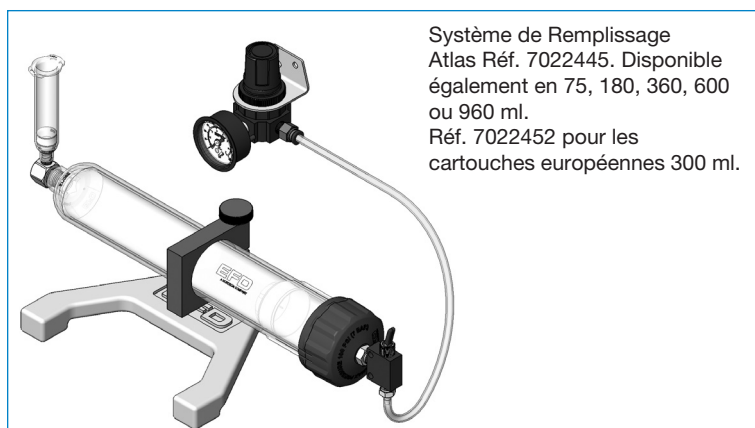

Références



Réf.	Description
7017041	Doseur Ultimus I, 0–7 bars (0–100 psi)
7012584	Doseur Ultimus I, 0–7 bars (0–100 psi) calibré aux spécifications Nordson EFD avec des standards de traçabilité du NIS
7002003	Doseur Ultimus II, 0–1 bar (0–15 psi)
7012586	Doseur Ultimus II, 0–1 bar (0–15 psi) calibré aux spécifications Nordson EFD avec des standards de traçabilité du NIST

Accessoires

Reportez-vous à la fiche produit des Accessoires pour Doseurs afin d'obtenir la liste complète des accessoires en option qui optimiseront les performances de votre doseur. Rendez-vous sur www.nordsonefd.com/FR/DispenserAccessories pour plus de précisions.

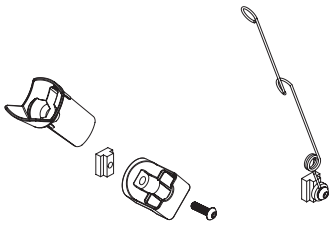

Pièces détachées

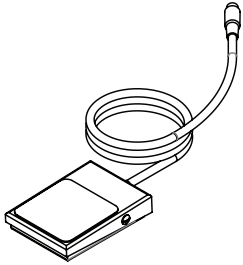
N.B. : Reportez-vous au Catalogue Produit Nordson EFD pour les consommables de dosage, comprenant les adaptateurs de seringues, les seringues, les pistons, les aiguilles de dépose, ainsi que les bouchons et capuchons de seringues.

Pièce	Réf.	Description
	7364472	Accessoires pour seringue
	7017133	Poignée pour seringue
	7363157	Pédale de commande

Suite page suivante

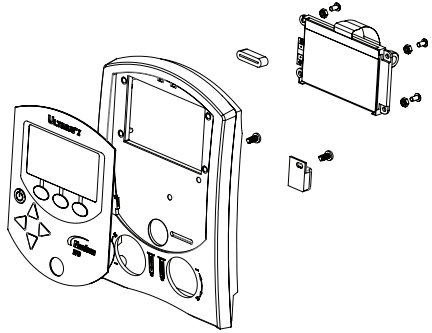
Pièces détachées (suite)

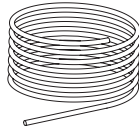
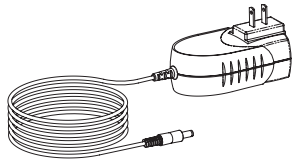
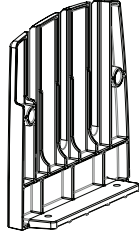
Pièce	Réf.	Description
	7364470 (Ultimus I) 7364471 (Ultimus II)	Panneau avant
	7012274	Molette, régulateur de la pression ou du venturi
	7002004	Tuyau, DE 6 mm uréthane, bleu
	7015199	Bloc d'alimentation, 25 W
	7017080	Panneau de travail, droit

Dysfonctionnements

Si vous rencontrez un problème que vous ne pouvez pas résoudre facilement, appelez Dosage 2000 ou EFD International Inc.

Panne	Cause probable et correction
Pas d'alimentation électrique	Assurez-vous que la prise murale est alimentée et que la LED bleue sur le bloc alimentation est allumée. Vérifiez que la fiche CC est correctement connecté au port Ultimus d'alimentation CC.
Dépôts de tailles inégales	<ul style="list-style-type: none"> • Vérifiez qu'il n'existe pas d'engorgement au niveau de l'aiguille, de la seringue et du matériel. • Vérifiez l'affichage de la pression d'air et assurez-vous que celle-ci ne varie pas. Si nécessaire, utilisez le filtre régulateur. Reportez-vous à la section « Accessoires » à la page 27. • Des bulles d'air dans le produit peuvent entraîner un manque d'uniformité. Pour de meilleurs résultats, éliminez toutes les bulles d'air.
La temporisation semble ne pas fonctionner	Assurez-vous que vous n'êtes pas en mode CONTINU. Le coin supérieur gauche de l'écran devrait afficher TEMPO ou MEMOIRE.
Rappel du produit	<p>Essayez ce qui suit :</p> <ul style="list-style-type: none"> • Utilisez le piston SmoothFlow ou le piston bleu faible viscosité (LV) pour éviter que le produit ne remonte dans l'appareil. • Fixez une seringue vide, mettez l'appareil en mode CONTINU, placez la seringue dans un récipient, puis appuyez sur la pédale de commande pour expulser le produit. • Commandez un filtre piège qui est garanti contre le reflux du produit vers l'appareil. Reportez-vous à la section « Accessoires » à la page 27. <p>Si le problème ne peut être résolu, contactez notre équipe technique pour de l'aide.</p>
Faible intensité de la lumière d'affichage	Le doseur Ultimus est en mode économie d'énergie. Appuyez sur n'importe quelle touche ou sur la pédale de commande pour réactiver l'écran.
La tension d'initialisation ne fonctionne pas	Vérifiez que le signal envoyé aux broches 1 et 2 du connecteur E/S de l'Ultimus est compris entre 5 et 24 volts.
Fuite d'air au port échappement	Un échappement d'air au niveau du port est normal lorsque le venturi est utilisé. Si le venturi est utilisé et que vous constatez un échappement d'air, assurez-vous que l'alimentation d'air du poste de travail est bien comprise entre 5,5 et 7 bars.

GARANTIE NORDSON EFD DE CINQ⁽¹⁾ ANS

Ce produit Nordson EFD est garanti cinq⁽¹⁾ ans à compter de sa date d'achat contre tout défaut de matériau ou de fabrication, à condition que l'équipement soit installé et utilisé conformément aux recommandations et aux instructions fournies par l'usine. Ne sont pas couverts : les défauts dus aux mauvaises manipulations, l'abrasion, la corrosion, la négligence, les accidents, les mauvaises installations, l'utilisation de produits incompatibles avec l'équipement.

Durant cette période de garantie, Nordson EFD répare ou remplace gratuitement toute pièce défectueuse, sans égard à la faute. Après accord, le matériel est retourné aux frais de l'utilisateur. Les seules exceptions sont les pièces d'usure normale qui doivent être remplacées périodiquement, telles que, mais sans s'y limiter, les diaphragmes, les joints d'étanchéité, les têtes de valve, les pointeaux et les buses.

En aucun cas l'obligation de Nordson EFD de répondre d'un dommage ne peut excéder le prix d'achat de l'équipement.

L'utilisateur doit s'assurer de la conformité du matériel à l'usage envisagé. Nordson EFD n'assure aucune garantie de qualité marchande ou de bon fonctionnement pour aucun objectif particulier. Nordson EFD ne pourra être tenu pour responsable de dommages accessoires ou indirects.

Cette garantie ne s'applique que si l'air comprimé utilisé, le cas échéant, est propre, sec, filtré et exempt d'huile.

⁽¹⁾Deux ans pour les utilisateurs finaux en Asie



Pour une assistance technique et commerciale dans plus de 40 pays, contactez Nordson EFD ou visitez www.nordsonefd.com/fr.

France, Dosage 2000
+33 (0) 1 30 82 68 69
EFDEU-South@nordson.com



Suisse
+41 (0) 81 723 47 47; info.ch@nordsonefd.com

Benelux
00800 7001 7001; EFDEU-North@nordson.com

Canada
800-556-3484; canada@nordsonefd.com

Global
+1-401-431-7000; info@nordsonefd.com

©2025 Nordson Corporation 7028811 v093025