

Sprühventil 782RA

Aufbauanleitung

Einführung

Das Ventil 782RA ist ein Präzisionssprühventil, das einen schmalen radialen Sprühstoß erzeugt und für Beschichtungen im Innern von Zylindern geeignet ist. Durch die Niedervolumen/Niederdruck-Technologie wird das Material zerstäubt während der präzise Luftmotor die rotierende Sprühdüse antreibt.

Das Ventil 782RA hat eine verlängerte, rotierende Luftdüse von 56mm Länge, die in Innenzylindern mit einem Innendurchmesser von mindestens 25,4mm verwendet werden kann.

Das Ventil ist einfach in der Handhabung und wird viele Millionen Zyklen wartungsfrei arbeiten.

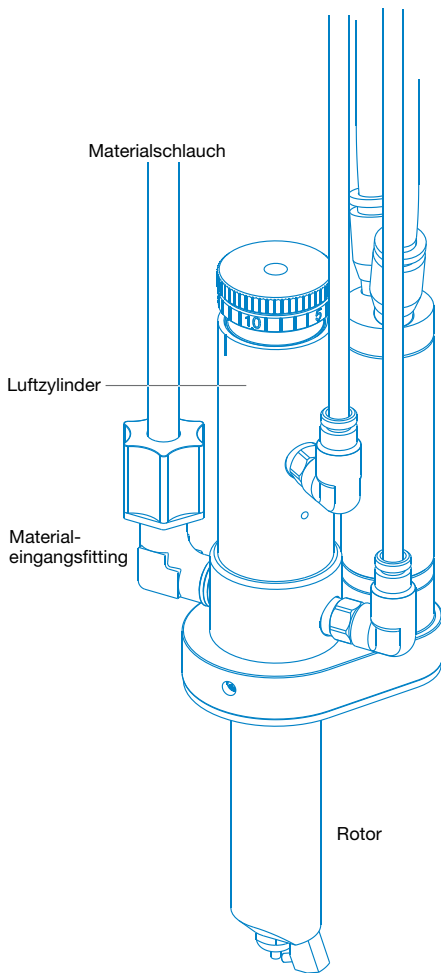
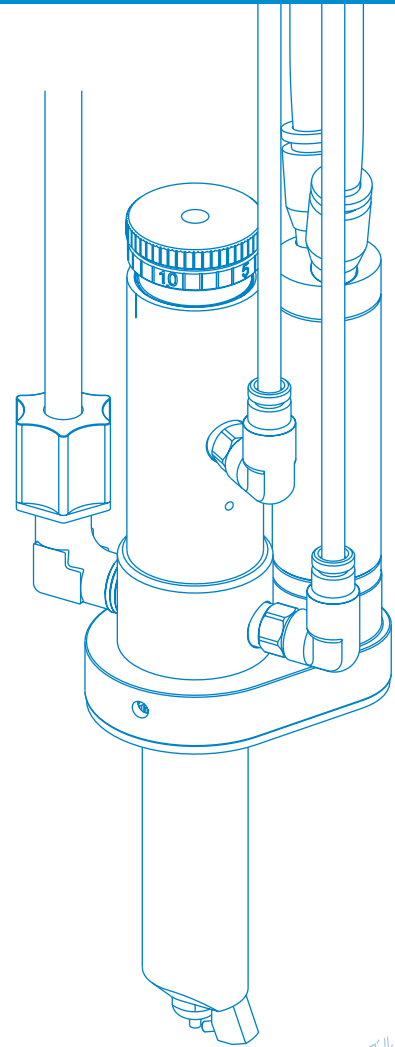

Nordson EFD-Bedienungsanleitungen sind auch in elektronischer Form unter: www.nordsonefd.com erhältlich.

Nordson
EFD

Aufbauanleitung

Vor dem Aufbau des Ventils lesen Sie bitte die Bedienungsanleitungen zum Vorratsbehälter und zum Ventilsteuergerät, um sich mit der Bedienung aller Komponenten dieses Dosiersystems vertraut zu machen.

Folgen Sie den Anweisungen der ValveMate™ 7160RA Controller- Bedienungsanleitung um Druckluft anzuschließen.

1. Montieren Sie das Ventil 782RA unter Verwendung der 1/4-28 UNF-Gewindebohrung am Luftzylinder.
2. Verbinden Sie den Materialschlauch mit dem Materialausgang am Vorratsbehälter und dem Materialeingang am Dosierventil unter Verwendung der mitgelieferten Fittings.
3. Verbinden Sie die Luftschläuche mit 4 mm Ø des Ventils mit dem Steuergerät. Der weiße Schlauch geht zu Anschluss "A" und der Schwarze zu Anschluss "B". Drücken Sie den Schlauch fest ins Fitting.
4. Schließen Sie den weißen und den schwarzen 6mm-Luftschlauch am Luftmotor an. Der weiße Schlauch gehört an die Motorgeschwindigkeitssteuerung, der Schwarze zum "F"-Fitting (Die Markierungen befinden sich am Luftmotor).
5. Dann verbinden Sie den weißen und schwarzen 6 mm-Schlauch an der Druckluftaufbereitung. Der weiße Stecker gehört zum Ölrücklaufbehälter und der Schwarze zum Steuerventil.
6. Füllen Sie den Materialbehälter. Verschließen Sie dann den Deckel und schließen den Druckluftregler des Vorratsbehälters über den mitgelieferten, flexiblen Luftschlauch an das T-Stück an. Bringen Sie zuerst den schwarzen Bajonettstecker des Luftschlauchs am Regler

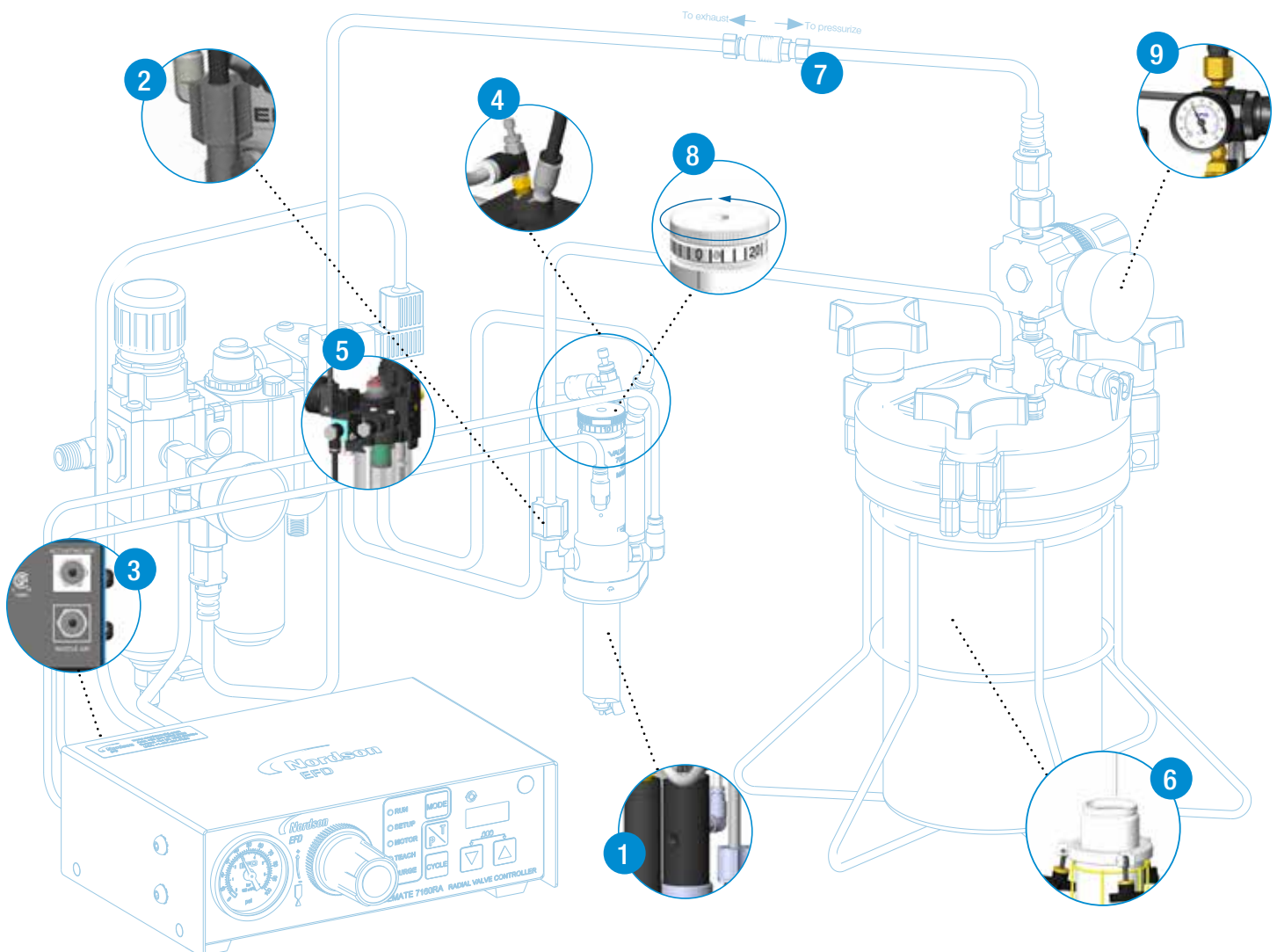

des Vorratsbehälters an und dann den weißen Bajonettstecker an das T-Stück. Um das System unter Druck zu setzen, schieben Sie das Schließventil am Luftschlauch in Richtung Flüssigkeitsbehälter.

7. Stellen Sie den Druckregler des Behälters je nach zu dosierender Flüssigkeit ein. Niederviskose

Flüssigkeiten benötigen z. B. nur einen Druck von 0,07 bis 0,2 bar. Höher viskose Flüssigkeiten benötigen einen entsprechend höheren Druck.

8. Öffnen Sie die Nadelhubeinstellung um eine Umdrehung (hierzu gegen den Uhrzeigersinn drehen). Dies ist nur eine grobe Einstellung. Die endgültige Einstellung richtet sich nach der gewünschten Fließmenge.

9. Stellen Sie den Druckluftregler des Vorratsbehälters entsprechend der Material Viskosität ein: Niedrig für dünnflüssige Medien (0,07 bis 0,2 bar) und höher für dickflüssige Medien.

Arbeitsweise des Ventils

Die Druckluft aus dem Steuergerät VALVEMATE™ 7160RA wirkt mit einem Druck von 4,8 bar auf den Kolben ①, der die Nadel ② aus dem Düsensitz ③ zieht und so der Flüssigkeit erlaubt, durch die Düse ④ zu fließen. Gleichzeitig wird die Zerstäuberluft, die aus dem Steuergerät kommt, aktiviert und strömt aus der Rotor-Luftdüse ⑤ in einem 70°-Winkel über die Materialdüse.

Diese Zerstäuberdruckluft bewirkt einen Druckabfall um die Düse, wodurch die austretende Flüssigkeit zu kleinen Tröpfchen verwirbelt wird, die dem Fluss der Zerstäuberluft folgen.

Der Rotor, der sich mit 2500 Umdrehungen pro Minute dreht, verteilt den radialen Ausstoß, so

dass das Innere des Zylinders beschichtet wird. Wird die zeitgesteuerte Steuerdruckluft aus dem Steuergerät 7160RA abgeschaltet, drückt die Kolbenrückholfeder den Kolben wieder in den Düsensitz und stoppt so den Materialfluss. Eine einstellbare zeitliche Verzögerung stellt sicher, dass nach dem Schließen des Ventils alle ausgetretene Flüssigkeit verwirbelt wird und ein Nachtropfen unterbunden ist.

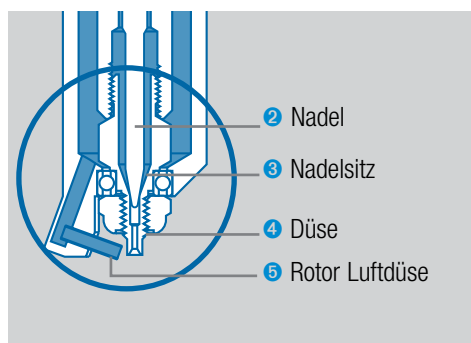

offen

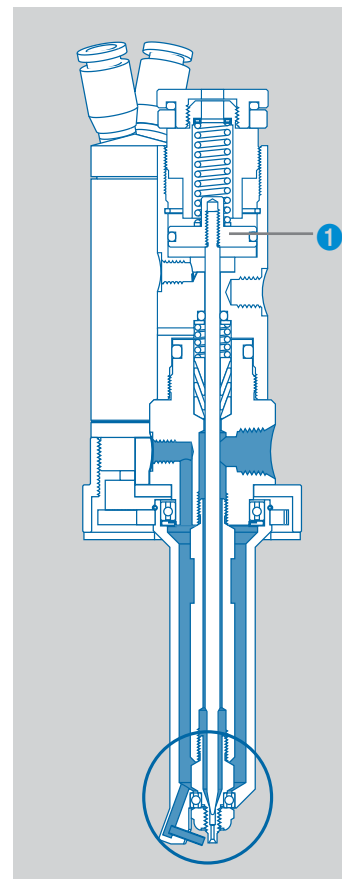

geschlossen

Das ValveMate-Konzept

Das ValveMate 7160RA ermöglicht eine einfache Justierung der Sprühdosierung für maximalen Bedienerkomfort und Effizienz. Über die Ventilöffnungszeit wird die Dosierung hauptsächlich gesteuert.

Das 7160RA verlagert die Einstellung der Ventilöffnungszeit dorthin, wo sie gebraucht wird - nahe am Ventil.

Das Steuergerät beinhaltet eine einzigartige Mikroprozessorschaltung für eine genaue Zeitsteuerung und zur Kommunikation mit einem Zentralcomputer.

Die Dosiermenge kann durch Drücken der Taste "PROGRAM" im SETUP-Mode eingestellt werden. Dadurch erhält man einen einfachen Startpunkt für die Auswahl der Dosiermenge.



Rückseite

- Drucklufteingang
- Spannungseingang
- Druckluftausgang zum Ventil
- I/O-Schnittstelle Klemmleiste
- Entlüfter
- Sprühluftausgang
- Anschluss optional für Fußpedal

Control Pad

- Zyklus / Test
- Dauerfunktion
- Zeit / Druck-Auswahl (psi / bar)
- Programmieren
- Zeiteinstellung
- Einstellung der Verzögerungszeit nach Dosierende

www.nordsonefd.com/de info.de@nordsonefd.com +49 89 5404656 - 0 Nordson EFD Verkaufs- und Kundendienst für Dosiersysteme stehen Ihnen weltweit zur Verfügung.



Spezifikationen

Sprühventil 782RA

Abmessungen: 174,5 x 68,6 mm Ø

Gewicht: 408,2 Gramm

Luftverbrauch: < 0,30 SCFM bei 5,4 bar (80 psi)

Luftzylinderkörper: Hartcoatiertes Aluminium

Materialkammer: Hartcoatiertes Aluminium

Kolben: Edelstahl, Type 303

Kolbenrückholfeder: Edelstahl

Nadel und Düse: Edelstahl

Rotor: Hartcoatiertes Aluminium

Materialeingang: 1/8 NPT, Innengewinde

Erforderl. Luftdruck: 4,8 bar (70 psi)

Montagebohrung: 1/4-28 UNF-Gewindebohrung

Für eine zuverlässige und dauerhafte Ventildosierung und eine einfache Einstellung des Ventilausgangs empfiehlt Nordson EFD die Verwendung des Steuergeräts ValveMate 7060RA für alle automatischen, halbautomatischen und manuellen Anwendungen.

Die Dosierroboter von Nordson EFD beinhalten die Dosiersteuerung bereits im Hauptsystem.

Für Einzelheiten kontaktieren Sie bitte Nordson EFD.

Sprühmuster

Abstand von der Düsenmitte zum Innendurchmesser der Zylinderwand.

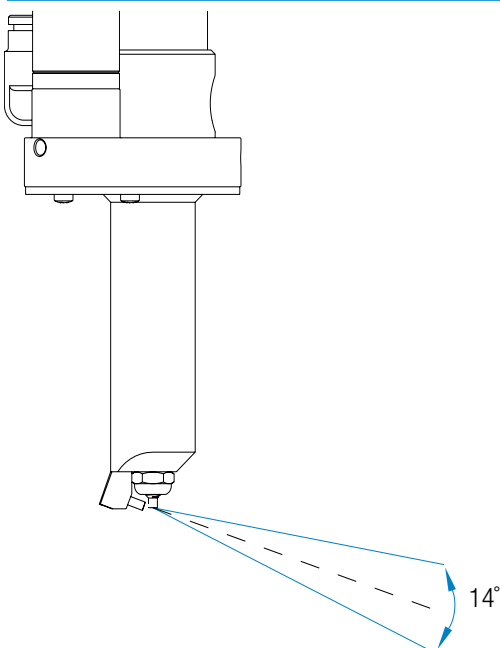
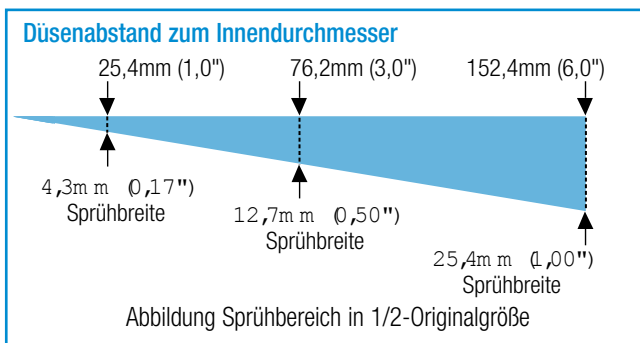

Für Nordson EFD Verkaufs- und Kundendienst in mehr als 40 Ländern wenden Sie sich bitte an Nordson EFD oder gehen auf unsere Website www.nordsonefd.com/de.

Deutschland/Österreich

DDE-82041 Oberhaching
+49 89 5404656 - 0; info.de@nordsonefd.com

Schweiz

CH-7324 Vilters
+41 (0) 81 723 47 47; info.ch@nordsonefd.com

Global

CH-7324 Vilters
+1-401-431-7000; info@nordsonefd.com

Das Wellendesign ist ein Warenzeichen der Nordson Corporation.
©2016 Nordson Corporation 782RA-INSTALL-02 v012516