



# バルブの分解組立手順

## ⚠ 注意

損傷を防ぐために、バルブは液剤吐出側から分解してください。

## バルブのメンテナンス

接液ボディーを完全に洗浄し、ニードルパッキンを交換するには、下記の手順で行ってください。

1. ストローク調整ノブとスプリングを取り外す。
2. エアークャップリテイナー、エアークャップ、ノズル、継手を取り外す。
3. 7/64"六角レンチで、接液ボディーをシリンダーボディーから取り外し、Oリングを取り外す。
4. 接液ボディーからニードルパッキンを取り外すには、抜き取り工具# 7021552を使用する。
5. 残りのパッキン、スプリングをニードルから取り外す。

6. 適切な溶剤を使用して、接液ボディー、エアークャップ、ノズルを洗浄する。
7. バルブを分解した逆の順番で組み立ててください。パッキン・スプリングを再度取り付ける前に、シリンダーボディー下部の小さいOリングとワッシャーが、元の場所に戻っていることを確認してください。メンテナンスキットに入っている#865Nye潤滑油でパーツを潤滑してください。

### メンテナンス用工具

- 6"調モンキーレンチ
- 1/8"六角レンチ
- 7/64"六角レンチ
- 0.035"六角レンチ
- スナップリングプライヤー
- パッキン抜き取り工具(#7021552)

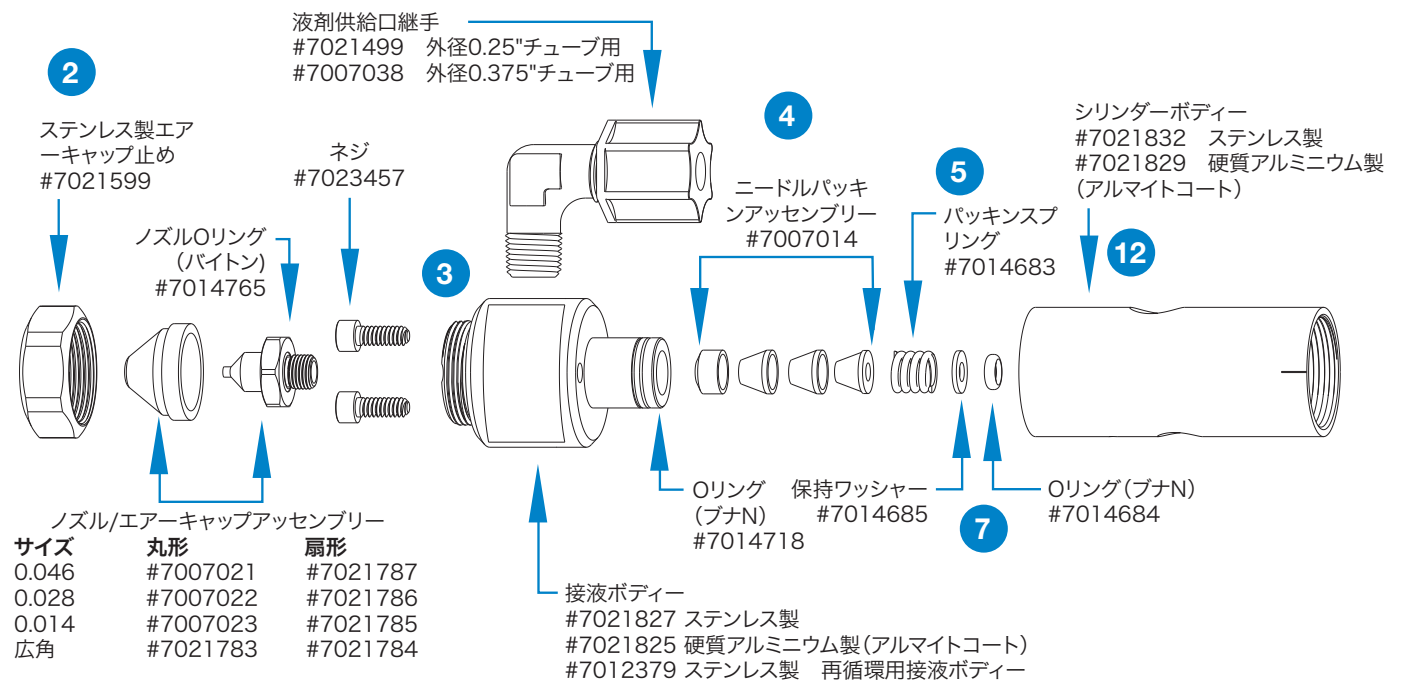

## バルブの分解組立手順(続き)

### ピストンとニードルアッセンブリ、ピストンOリングの交換

8. ニードルストローク調整ノブを取り外す。
9. ピストン戻りバネとスラストワッシャーを取り外す。
10. スナップリングを取り外す。
11. 小さいプライヤーを使って、ピストン/ニードルアッセンブリの案内棒をつかんで、シリンダーボディーから引き出す。ピストン/ニードルアッセンブリは一つのユニットで、分解はできません。
12. シリンダーボディーの壁を洗浄し、ピストンOリングを取り替え、潤滑する。
13. 分解した逆の順番でバルブを組み立てる。メンテナンスキットに入っている#865ジェル状潤滑材で潤滑する。

### ニードル/ノズルアッセンブリの組立

14. ノズルにニードルを押しつけるために、ストローク調整を時計回りにもう1目盛回す。
15. ニードルをノズル内に押し込むには、ストローク調整をさらに時計回りに基準マークを1つ回転させます。
16. ストローク調整を通常の設定に戻し、バルブを運転する。もし、まだ液漏れが見られる場合は、ステップ14と15を繰り返す。
17. それでも液漏れがする場合は、ノズルを交換する。

#### メンテナンスキット #7021610

全てのシリンダーボディー、接液ボディー用Oリング、ニードルパッキン、潤滑剤のキットe。

部品番号	説明
7007031	781S-SSスプレーバルブ
7021615	781S-SS-46Fスプレーバルブ
7021618	781S-SS-WFスプレーバルブ
7021613	781S-SS-28スプレーバルブ
7021614	781S-SS-28Fスプレーバルブ
7021611	781S-SS-14スプレーバルブ
7021612	781S-SS-14Fスプレーバルブ
7021617	781S-SS-WAスプレーバルブ

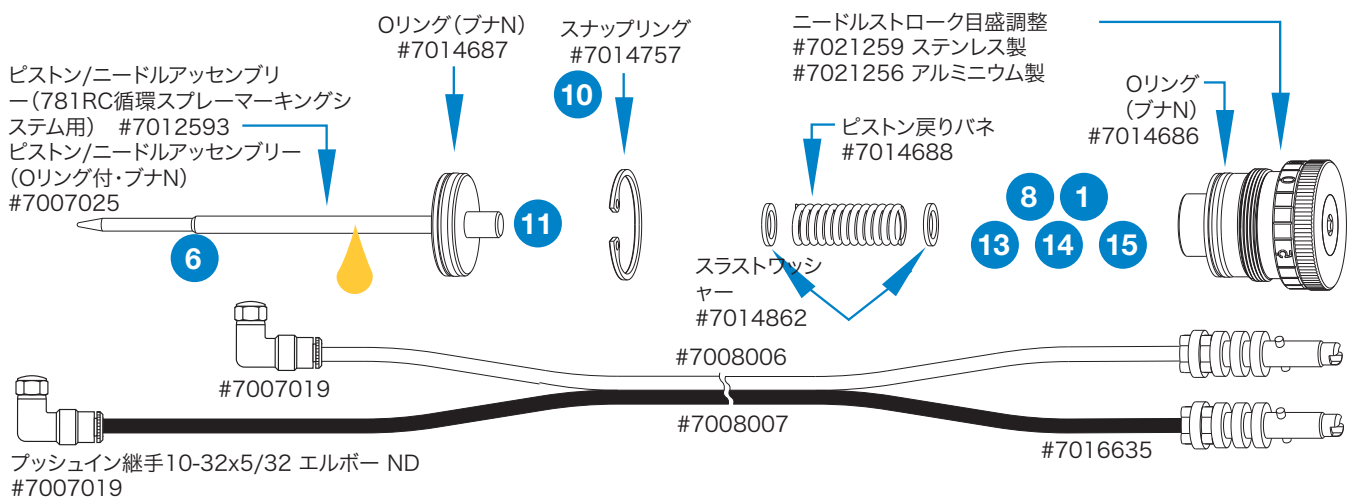

## トラブルシューティングガイド

### 液剤が吐出されない

- ・バルブ駆動エアの圧力が低すぎる場合、バルブは開きません。エア圧を最低でも0.48MPa(70psi)まで上げてください。
- ・タンクのエア圧が充分でない。エア圧を上げてください。
- ・ノズルが詰まっている。ノズルを洗浄してください。
- ・ストローク調整が閉じている。ストローク調整を開いてください。
- ・駆動エアと霧化エアのチューブが反対に接続されている。正しい接続に直してください。

### バルブのシャットオフが完全でない・ノズルに残渣が発生する

- ・ニードルがノズルシートに正しく設置されていない。ノズルを取り外し、ニードルとノズルを洗浄し、摩耗・ダメージを受けたパーツを交換してください。
- ・ニードルパッキンが液漏れにより、くっついて、ニードルが完全に閉じるのを邪魔している。液漏れが確認されたら、バルブを分解してパッキンを交換してください。

### ノズルの先から液剤は出るが、スプレーにならない

- ・霧化エア圧が低すぎる。エア圧を上げてください。
- ・ノズルとエアキャップの間のエアの通路が塞がれている。エアキャップを取り除き、エアキャップを洗浄して、ノズルを取り替えてください。
- ・液剤の粘度が高すぎる場合は、霧化しません。液剤の粘度を低くしてください。



ノードソン EFDは、世界40ヶ国に販売・サービス拠点を持っています。詳細は [www.nordsonefd.com/jp](http://www.nordsonefd.com/jp) をご覧ください

**日本**  
+81-3-5762-2760; [japan@nordsonefd.com](mailto:japan@nordsonefd.com)

**グローバル**  
+1-401-431-7000; [info@nordsonefd.com](mailto:info@nordsonefd.com)

バイトンは、E.I.DuPontの登録商標です。  
WAVEデザインは、Nordson Corporationの登録商標です。  
©2024 Nordson Corporation 7026839 v031524