

Valves à Piston Série 725DA-SS et 725DA

Guide de Maintenance et Nomenclature des Pièces

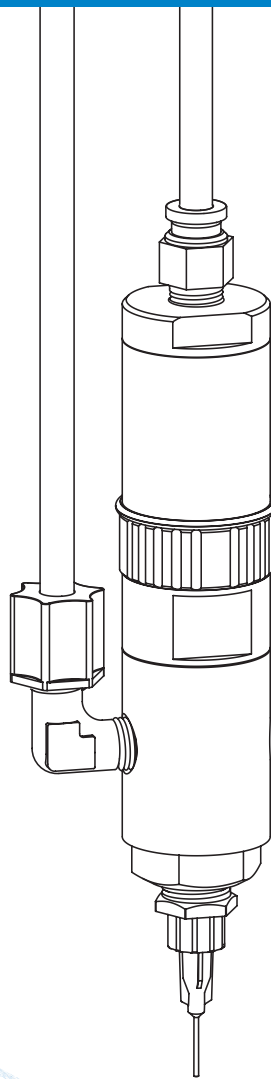

IMPORTANT!
Conserver cette fiche.

A faire parvenir aux services
maintenance, méthodes ou
magasins pièces détachées.

Les manuels Nordson EFD sont également disponibles en format PDF sur www.nordsonefd.com/fr



Procédures de montage et de démontage des valves

N.B. : Avant toute opération, ouvrez au maximum la bague de réglage de la valve de deux tours complets et laissez-la dans cette position durant toute la maintenance.

⚠ ATTENTION

Afin d'éviter d'endommager la valve, le démontage doit se faire à partir de l'extrémité de la sortie produit.

1. Placez la tige filetée à l'intérieur du trou de fixation.
2. Enlevez la tête de chambre.
3. Enlevez la tête de piston à l'aide d'un tournevis plat. *
4. Tournez une clef placée sur les méplats du corps de valve pour desserrer la chambre de fluide.
5. Enlevez la chambre de fluide. *

6. Détachez le tuyau d'alimentation en air comprimé du raccord rapide droit situé sur la tête de cylindre.
7. Insérez une clé hexagonale 1/8" à travers le trou d'entrée d'air de la tête de cylindre et dévissez la vis de blocage de la tige de deux tours. *
8. A l'aide de la clé hexagonale, desserrez la tige du piston et enlevez-la ainsi que le diaphragme. *
9. Dévissez la tête du corps de valve. *
10. Enlevez le piston et le ressort.

N.B. : La bague de réglage sur le corps de valve n'est pas démontable. Si elle doit être réparée, veuillez nous retourner la valve.

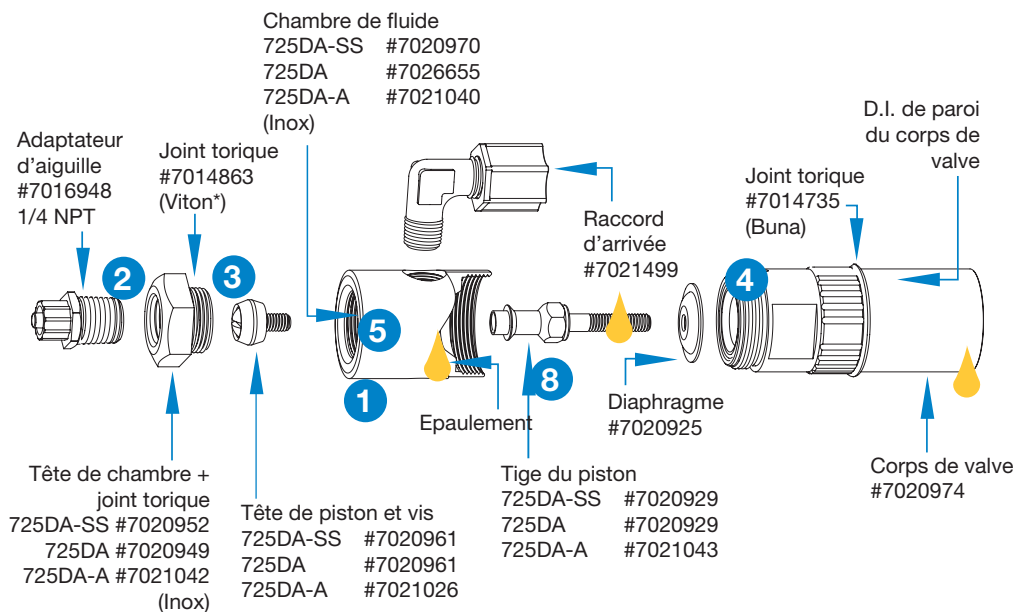

N.B. : Avant de remonter la valve, nettoyer toutes les pièces, remplacer les joints toriques, la tête de piston et le diaphragme.

Vérifier que les filetages ne sont pas endommagés, que la tige du piston est droite et que la chambre de fluide ne possède aucun point de rouille.

⚠ ATTENTION

Ne pas visser le raccord d'arrivée produit trop loin dans la valve. Cela peut entraver la tige du piston et provoquer des fuites, nuire à la performance du dosage et endommager la valve.

Effectuez le remontage dans l'ordre inverse du démontage. Lubrifiez les pièces indiquées à l'aide du lubrifiant Nye Lubricant #865 fourni avec le Kit de maintenance.

Kit de maintenance #725DA-RK (7021013)

Comporte les joints toriques du corps de valve et de la tête de cylindre, le diaphragme, la tête de piston avec les vis et le lubrifiant.

Outils nécessaires :

Clef hexagonale 1/8"

Tournevis à pointe plate 1/4"

Clef à pipe 3/8"

(2) clefs à molette 8"

Pipe ou tige 1/8" NPT

étape	pièce	(Newton-mètres)
3	Vis de tête de piston	(1,69 N•m)
5	Chambre de fluide	(6,78 N•m)
7	Vis de blocage de la tige	(2,82 N•m)
8	Tige du piston	(1,69 N•m)
9	Tête du corps de valve	(10,8 N•m)

*Pièces nécessitant un couple de serrage spécifique lors du remontage de la valve.

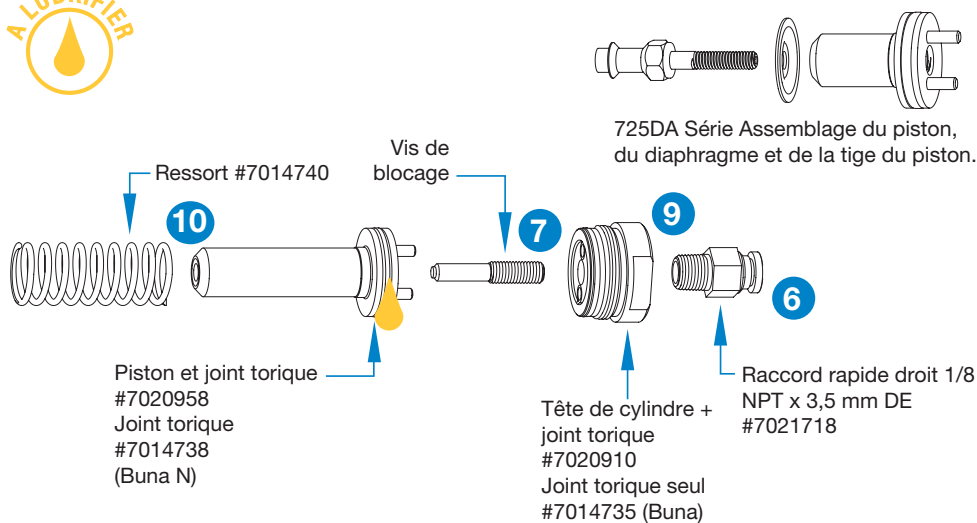

Dysfonctionnements

Pas d'écoulement de produit

- La valve ne s'ouvre pas si la pression de commande est trop basse. Augmentez la pression à 4,8 bars minimum.
- La pression du réservoir n'est pas suffisamment élevée. Augmentez la pression.
- L'aiguille doit être bouchée. Remplacez l'aiguille.
- La bague de réglage doit être fermée. Ouvrez la bague de réglage.
- Du produit s'est peut-être solidifié dans la chambre de fluide. Nettoyez la chambre de fluide.
- Le tuyau d'alimentation produit est installé dans le trou borgne de fixation. Enlevez et réinstallez correctement.

Formation de gouttes après fermeture de la valve.

- Ceci est dû à un emprisonnement de l'air dans la section de sortie de la chambre de fluide ou dans le produit. L'air se déploie après la fermeture de la valve entraînant une expulsion du produit jusqu'à ce que l'air atteigne la pression atmosphérique.
- Purgez la valve, tête vers le haut, en effectuant une dépose à un débit régulier jusqu'à l'élimination de l'air. Si vous utilisez une petite aiguille, enlevez-la pendant la purge afin d'obtenir un débit suffisant pour pousser l'air vers le bas à travers l'adaptateur d'aiguille.
- En cas d'emprisonnement de l'air dans le produit, celui-ci doit être dégazé avant la dépose.

N.B. : Pour les cordons et les lignes, la pression de commande peut être diminuée pour éviter les surdosages à l'ouverture.

Le produit goutte après fermeture de la valve

- Ceci indique une incapacité de la tête de piston à se fermer complètement à cause d'un dépôt de particules ou de l'usure. Dans tous les cas, remplacez la tête de piston conformément aux consignes d'entretien.
- Une fuite de fluide peut également se produire quand un raccord d'arrivée produit a été trop vissé dans la valve, entravant ainsi la tige du piston. S'assurer que le raccord d'arrivée produit est correctement installé.

Lenteur de la valve lors de l'ouverture et de la fermeture

- Le temps de réaction de la valve dépend de la longueur et de la taille du tuyau d'alimentation en air. La valve de marque EFD est livrée avec un tuyau de 120 cm de long et de 0,64 cm de diamètre. Tout ajout de longueur ou changement de diamètre affecte le temps de réponse. Vérifiez qu'il n'y a eu aucune modification de longueur ni de diamètre.

Fuite de produit au niveau de l'orifice d'échappement air commande

- Une fuite de produit au niveau de l'orifice d'échappement indique un diaphragme fissuré. Remplacez-le conformément aux consignes d'entretien.

Dépôts de tailles inégales

- Des dépôts de tailles inégales peuvent être dus à une fluctuation de la pression de la valve et/ou du réservoir ou à une pression de commande inférieure à 4,8 bars (70 psi). Vérifiez que les pressions sont constantes et que la pression de commande est égale à 4,8 bars.
- Le temps d'ouverture de la valve doit être constant. Vérifiez que le contrôleur de valve assure un dosage régulier.



Pour une assistance technique et commerciale dans plus de 40 pays, contactez Nordson EFD ou visitez www.nordsonefd.com/fr.

France, Dosage 2000
+33 (0) 1 30 82 68 69
EFDEU-South@nordson.com



Suisse
+41 (0) 81 723 47 47; info.ch@nordsonefd.com

Benelux
00800 7001 7001; EFDEU-North@nordson.com

Canada
800-556-3484; canada@nordsonefd.com

Global
+1-401-431-7000; info@nordsonefd.com

Viton est une marque déposée de E.I. DuPont.
Le «Wave Design» est une marque déposée de Nordson Corporation.
©2023 Nordson Corporation 7026827 v062423