



# Sommaire

Sommaire .....	2
Avertissements de sécurité .....	3
Dangers liés aux fluides aux halons .....	3
Dangers liés aux équipements pressurisés .....	3
Mesures générales de sécurité .....	3
Équipement de protection individuelle .....	3
Pressurisation du système .....	3
Compatibilité des fluides .....	3
Niveau de Remplissage .....	4
Dangers liés aux renversements et aux chutes .....	4
Sécurité des tuyaux .....	4
Spécifications du 615DT .....	5
Spécifications du 626DT .....	5
Procédure de dépressurisation .....	6
Installation .....	8
Remplissage .....	9
Liste des matériaux en contact avec les fluides .....	10
Entretien et Nettoyage .....	10
Accessoires .....	10
Pièces détachées du 615DT .....	11
Pièces détachées du 626DT .....	12
Dysfonctionnements .....	13

# Avertissements de sécurité

## Dangers liés aux fluides aux halons

NE JAMAIS UTILISER de solvants aux halons ni de fluides contenant ce type de solvants dans cet équipement. Parmi les exemples de solvants aux halons, on trouve : le trichloréthane-1-1-1, le chlorure de méthylène, les fluides avec le préfixe “fluoro-”, “chloro-”, “bromo-” ou “iodo-”, etc. Ces solvants peuvent occasionner une explosion lorsqu'ils sont utilisés avec des composants en aluminium dans un système pressurisé de pompage de fluide. Cette explosion peut entraîner la mort, des dommages corporels graves ou d'importants dommages matériels.

## Dangers liés aux équipements pressurisés

Les fluides sous haute pression peuvent causer des blessures graves. Cet équipement est destiné à une utilisation professionnelle uniquement. Respecter tous les avertissements. Lire et comprendre tous les manuels d'utilisation appropriés avant la mise en service de l'équipement.

## Mesures générales de sécurité

Contre les dangers liés aux mauvais emplois de l'équipement – Toute utilisation du réservoir et des accessoires connexes non conforme aux descriptions de ce manuel, telle que la modification ou la suppression de pièces, la surpressurisation à l'aide de fluides et de produits chimiques incompatibles ou l'emploi de pièces usées, endommagées ou incompatibles, peut causer leur rupture entraînant des blessures corporelles graves (projection de fluides dans les yeux ou sur la peau), un incendie, une explosion ou d'autres dégâts matériels.

NE JAMAIS changer ou modifier les pièces de cet équipement car cela peut entraîner un dysfonctionnement.

CONTRÔLER régulièrement tous les composants du réservoir et remplacer les pièces usées ou endommagées avec uniquement des pièces approuvées et fournies par Nordson EFD S'ASSURER que tous les équipements et accessoires de dépose possèdent la valeur nominale leur permettant de résister à la pression de fonctionnement maximale du réservoir.

## Équipement de protection individuelle

Porter tous les équipements de protection, lunettes, gants, vêtements et masques, recommandés par le fabricant du fluide utilisé.

## Pressurisation du système

NE JAMAIS dépasser la pression maximale de 7 bars du réservoir. La pression maximale d'alimentation du régulateur de pression du réservoir ne doit pas dépasser 10 bars.

S'ASSURER que tous les équipements et accessoires de dépose possèdent la valeur nominale leur permettant de résister à la pression de fonctionnement maximale du réservoir.

Si vous n'utilisez pas un filtre régulateur 5 microns de marque Nordson EFD (réf. 7002002), assurez-vous que votre air comprimé est bien filtré et sec. De l'huile ou des particules en suspension dans la conduite d'air d'alimentation peut entraîner des performances irrégulières et contaminer le fluide à déposer, si l'air n'est pas filtré correctement.

## Compatibilité des fluides

S'ASSURER que tous les fluides, y compris leurs vapeurs, contenus dans le réservoir sont compatibles avec tous les matériaux de la liste des matériaux en contact avec les fluides de la page 10 de ce manuel. Lire la documentation du fabricant concernant le fluide, y compris la Fiche de sécurité du produit et respecter tous les avertissements avant de verser le fluide dans le réservoir.

## Avertissements de sécurité (suite)

### Niveau de Remplissage

NE PAS trop remplir le réservoir. Le niveau de remplissage maximum recommandé est de 38mm en dessous du sommet du pot.

### Dangers liés aux renversements et aux chutes

S'ASSURER que le réservoir est placé sur une surface solide et à niveau et que tous les tuyaux ont une longueur suffisante pour permettre un mouvement libre des éléments mobiles fixés au réservoir. NE PAS tirer sur les tuyaux pour déplacer le réservoir.

Incliner le réservoir ou le tenir penché sur le côté peut entraîner une infiltration du fluide dans le régulateur de pression et dans la soupape de sécurité et cela peut affecter le fonctionnement normal.

**Un régulateur de pression et/ou une soupape de sécurité endommagés peuvent conduire à une situation de surpression à l'intérieur du réservoir.** Si le réservoir est incliné ou si le régulateur de pression et/ou la soupape de sécurité se bloquent, ils doivent être remplacés par des pièces fournies et approuvées par Nordson EFD avant d'utiliser à nouveau le réservoir.

Laisser tomber le réservoir de n'importe quelle hauteur peut endommager le régulateur de pression, la soupape de sécurité ainsi que les raccords et/ou peut compromettre l'étanchéité du corps et du couvercle du réservoir.

**Un régulateur de pression et/ou une soupape de sécurité endommagés peuvent conduire à une situation de surpression à l'intérieur du réservoir. Le corps et/ou le couvercle d'un réservoir peuvent être un risque d'explosion.** Si le réservoir chute de n'importe quelle hauteur, il doit être inspecté très sérieusement à la recherche de fissures ou de dommages au niveau du régulateur de pression et/ou de la soupape de sécurité. Si un composant semble être endommagé, il doit être remplacé par des pièces fournies et approuvées par Nordson EFD avant d'utiliser à nouveau le réservoir.

### Sécurité des tuyaux

Des tuyaux pressurisés peuvent être très dangereux. Des tuyaux dont l'étanchéité est compromise à cause de n'importe quel type d'usure, de dommage ou de mauvais emploi peuvent développer une fuite et éjecter le contenu du réservoir à haute pression. Cette projection peut pénétrer dans les yeux ou recouvrir la peau ou causer d'autres blessures corporelles graves, un incendie ou des dommages matériels.

Avant de pressuriser le réservoir :

1. S'ASSURER que toutes les connexions de fluide au réservoir sont correctement fixées.
2. Vérifier que les tuyaux ne possèdent pas de coupures, d'usure, de renflement et de fuites. Si l'une de ces anomalies apparaît, remplacer immédiatement le tuyau par un tuyau fourni ou approuvé par Nordson EFD Ne pas essayer de réparer un tuyau endommagé.
3. S'ASSURER que le fluide à déposer est compatible avec le tuyau. Contacter le fabricant du fluide et obtenir la confirmation que le fluide est compatible avec les matériaux des tuyaux indiqués à la page 10 de ce manuel.
4. S'ASSURER que les tuyaux ne seront pas exposés à des températures de fonctionnement situées au-dessus de 50 °C ou au-dessous de 0 °C en application.

## Spécifications du 615DT

Item	Caractéristique
Capacité	1 litre
Pression de fonctionnement maximale	7 bars
Température de fonctionnement maximale	50 °C
Poids	3 kg
Hauteur	350 mm
Diamètre au plus large	172 mm
Certifications	TÜV

## Spécifications du 626DT

Item	Caractéristique
Capacité	5 litres
Pression de fonctionnement maximale	7 bars
Température de fonctionnement maximale	50 °C
Poids	9,1 kg
Hauteur	413 mm
Diamètre au plus large	251 mm
Certifications	CE, UKCA, TÜV

## Procédure de dépressurisation

Pour réduire les risques de blessures corporelles, notamment de projection de fluide dans les yeux, NE JAMAIS essayer d'ouvrir le réservoir sans avoir d'abord suivi la procédure suivante :

1. Mettre la soupape d'échappement ❶ du tuyau d'arrivée d'air en position "ouverte". (Figure 1)
2. Actionner la soupape de purge ❷ et la maintenir ouverte jusqu'à la fin du sifflement.
3. Vérifier que la pression indiquée par le manomètre est bien zéro ❸. Si le manomètre indique zéro, desserrer doucement les serre-joints ❹ du couvercle et enlever le couvercle comme indiqué sur la Figure 2 (page 8).
4. Si le manomètre n'indique pas zéro après avoir effectué les étapes 1 et 2, enlever le tuyau d'arrivée d'air du régulateur d'air et régler la pression du régulateur sur zéro. On doit entendre un sifflement durant cette étape. Une fois que le manomètre indique zéro, revenir à l'étape 3. Ne pas utiliser le réservoir avant que la soupape de purge ne soit remplacée.

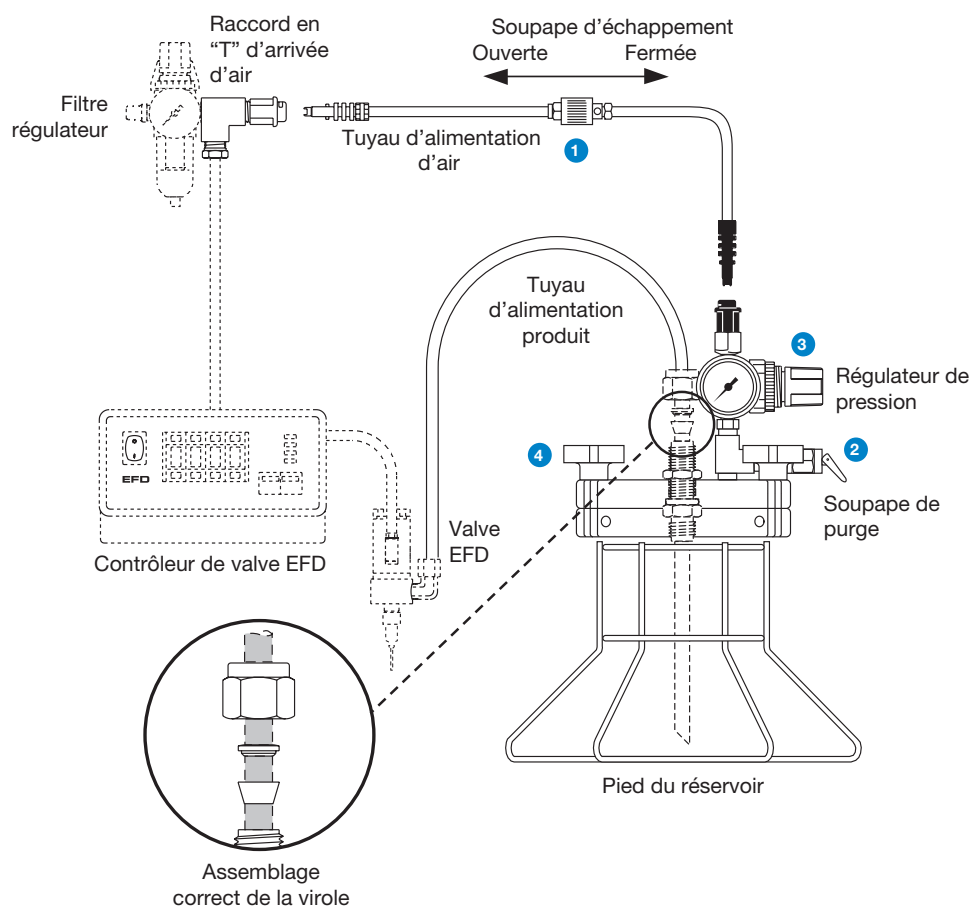

Figure 1 Présentation du 615DT

## Procédure de dépressurisation (suite)

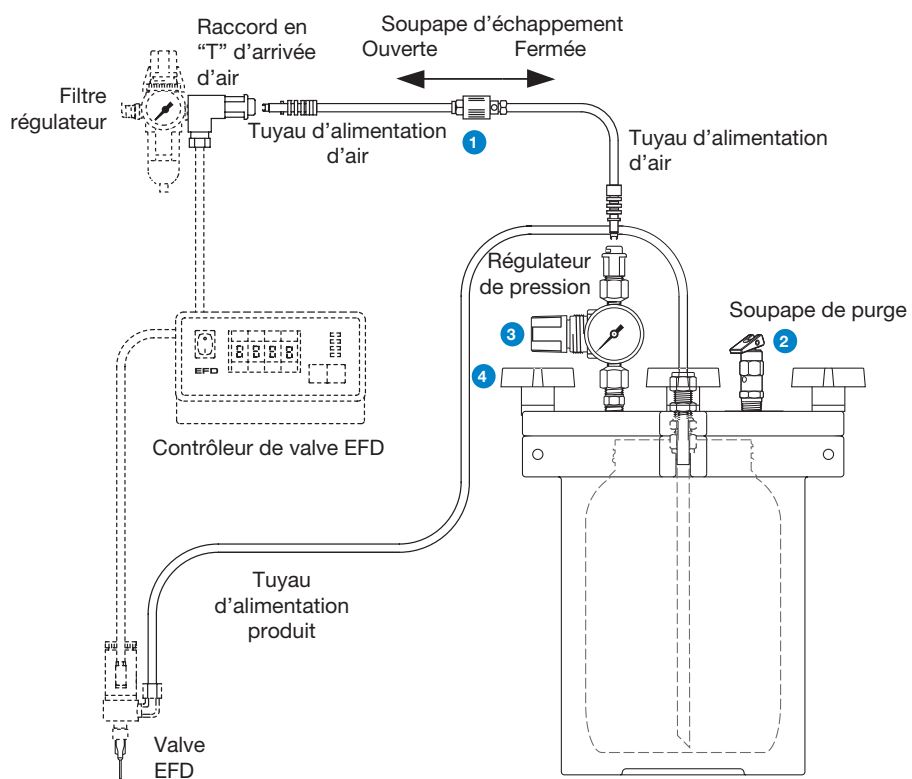

Figure 1 Présentation du 626DT

## Installation

1. Connecter le raccord d'arrivée d'air au filtre régulateur 5 microns de marque Nordson EFD fourni avec le contrôleur de valve. La pression maximale est de 7 bars. S'il n'existe pas de filtre régulateur d'air, commander le filtre réf. 7002002. (Pour les cyanoacrylates, ajouter le filtre déshumidificateur réf. 7021515.)
2. Installer la valve et le contrôleur Nordson EFD selon les instructions des manuels.
3. Oter le couvercle du réservoir et revisser momentanément l'un des serre-joints (Figure 2). Lors du remplissage du réservoir, utiliser un récipient pour recueillir le fluide qui pourrait goutter du tuyau d'alimentation.
4. Couper le tuyau d'alimentation produit à la longueur désirée en ajoutant 20 cm pour l'intérieur du réservoir. Couper en biseau une extrémité du tuyau d'alimentation et l'enfoncer dans le raccord travers et ajuster la longueur interne afin que ce soit juste au niveau du fond du réservoir. Serrer l'écrou de pressurisation pour fixer le tuyau.
5. Relier l'autre extrémité du tuyau à la valve (voir manuel).
6. Remplir le réservoir soit en transvasant le produit dans le pot jetable, soit en enlevant le pot et en plaçant le produit dans son conditionnement d'origine directement dans le réservoir.
7. Remettre le couvercle. Si un conditionnement d'origine est utilisé, s'assurer que le tuyau traversant le couvercle est bien inséré dans ce conditionnement. (Figure 3).
8. Fixer fermement les serre-joints du couvercle.
9. Fixer le raccord rapide noir du tuyau d'arrivée d'air sur le raccord rapide noir du régulateur du réservoir, puis fixer le raccord rapide blanc sur le raccord d'arrivée d'air. Mettre la soupape d'échappement en position "fermée".
10. Régler la pression en fonction de la viscosité du produit : de 0,1 à 0,3 bar pour les fluides de faible viscosité, de 2,8 à 5,5 bars pour les fluides de forte viscosité.

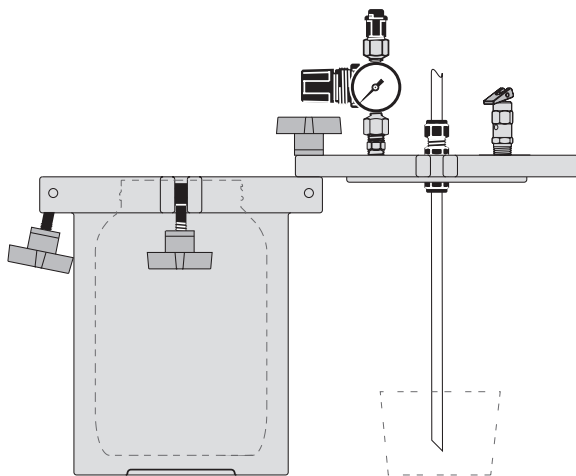

Figure 2

## Remplissage

Pour ouvrir le réservoir, suivre les instructions de la section Procédure de décompression à la page 6. Suivre les étapes 6–8 de la section Installation pour effectuer un remplissage, puis fermer la soupape de purge et mettre la soupape d'échappement en position "fermée".

**N.B. :** Lorsqu'il est pressurisé, il est normal que le régulateur émette un sifflement. C'est dû au régulateur à fuite constante.

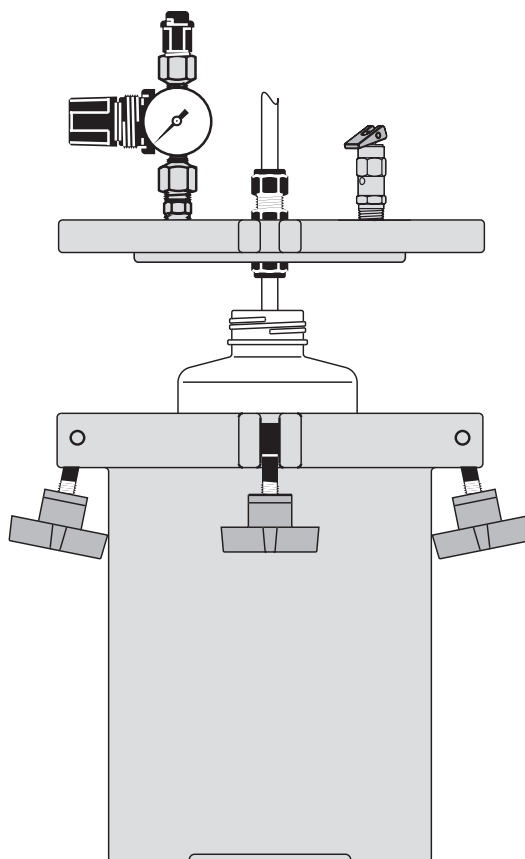

Figure 3

## Liste des matériaux en contact avec les fluides

Les matériaux suivants entrent en contact avec le fluide à déposer dans le cadre d'une utilisation normale :

- Polyéthylène (tuyau d'alimentation produit et pot jetable)
- Alliage d'aluminium coulé 356.0 (corps et couvercle du réservoir)

## Entretien et Nettoyage

Les réservoirs pressurisés 615DT et 626DT sont des réservoirs très simples et très fiables qui ne nécessitent qu'un entretien courant minime. Cependant, les éléments suivants doivent être contrôlés mensuellement afin d'assurer un fonctionnement parfait en permanence.

- La soupape de purge doit être vérifiée avec le réservoir pressurisé au moins une fois par mois. La soupape doit fonctionner sans à coup sous la pression normale du doigt. S'il est nécessaire de forcer ou si la soupape est visiblement détériorée, il faut la remplacer avant d'utiliser à nouveau le réservoir.
- Il est nécessaire de vérifier que le joint ne présente pas de coupures, de déchirures, etc. Toute projection sur la surface de frottement du joint du réservoir doit être immédiatement nettoyée avec un chiffon doux imbibé d'eau savonneuse.

## Accessoires

Réf.	Description
7020180	Capteur de niveau en inox pour le 626DT
7020109	Capteur de niveau en inox pour le 615DT
7016772	Tuyau polyéthylène DE de 6,4 mm
7016774	Tuyau polyéthylène DE noir de 6,4 mm
7017038	Tuyau polyéthylène DE noir de 9,5 mm
7017039	Tuyau polyéthylène DE de 9,5 mm

## Pièces détachées du 615DT

Pièce	Réf.	Description	Quantité
1	7016658	Raccord rapide femelle	1
2	7014868	Raccord — 1/4 NPT F x 1/8 NPT M	1
3	7014876	Régulateur de pression 0–7 bars	1
	7014873	Régulateur de pression 0–1 bar	1
4	—	1/8 NPT M x 1/8 NPT M	2
5	—	Raccord en T — 1/8 NPT F	1
6	7014866	Manomètre 0–7 bars	1
	7014869	Manomètre 0–1 bar	1
7	7020117	Mini soupape de sécurité	1
8	7365853	Raccord travers pour tube DE de 6,4 mm	1
9	7020127	Molette	3
10	7020126	Boulon	3
11	—	Goupille de positionnement	3
12	7020115	Pot jetable	4/boîte
13	—	Pied	1
14	7014723	Joint Buna (Standard)	1
	7014725	Joint Viton®	1
	7014724	Joint EPR	1

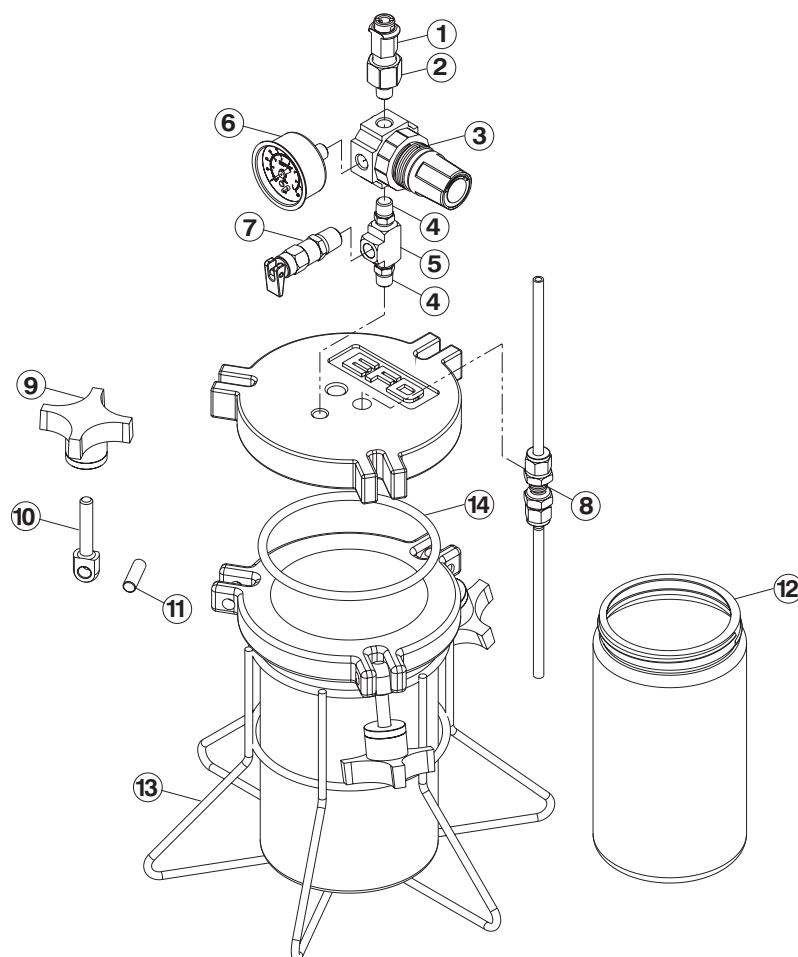

## Pièces détachées du 626DT

Pièce	Réf.	Description	Quantité
1	7016658	Raccord rapide femelle	1
2	7014868	Raccord — 1/4 NPT F x 1/8 NPT M	1
3	7014876	Régulateur de pression 0–7 bars	1
	7014873	Régulateur de pression 0–1 bar	1
4	7014868	Raccord 1/4 NPT F x 1/8 NPT M	1
5	7014710	Raccord 1/4 NPT F x 1/4 NPT M	1
6	7014866	Manomètre 0–7 bars	1
	7014869	Manomètre 0–1 bar	1
7	7365855	Raccord travers pour tube DE de 9,5 mm	1
8	—	Raccord réducteur tube 9,5 mm vers 6,4 mm	1
9	7014721	Soupape de purge	1
10	7020127	Molette	4
11	7020126	Boulon	4
12	—	Goupille de positionnement	4
13	7020182	Pot jetable	4/boîte
14	7014728	Joint Buna (Standard)	1
	7014730	Joint Viton®	1
	7014729	Joint EPR	1

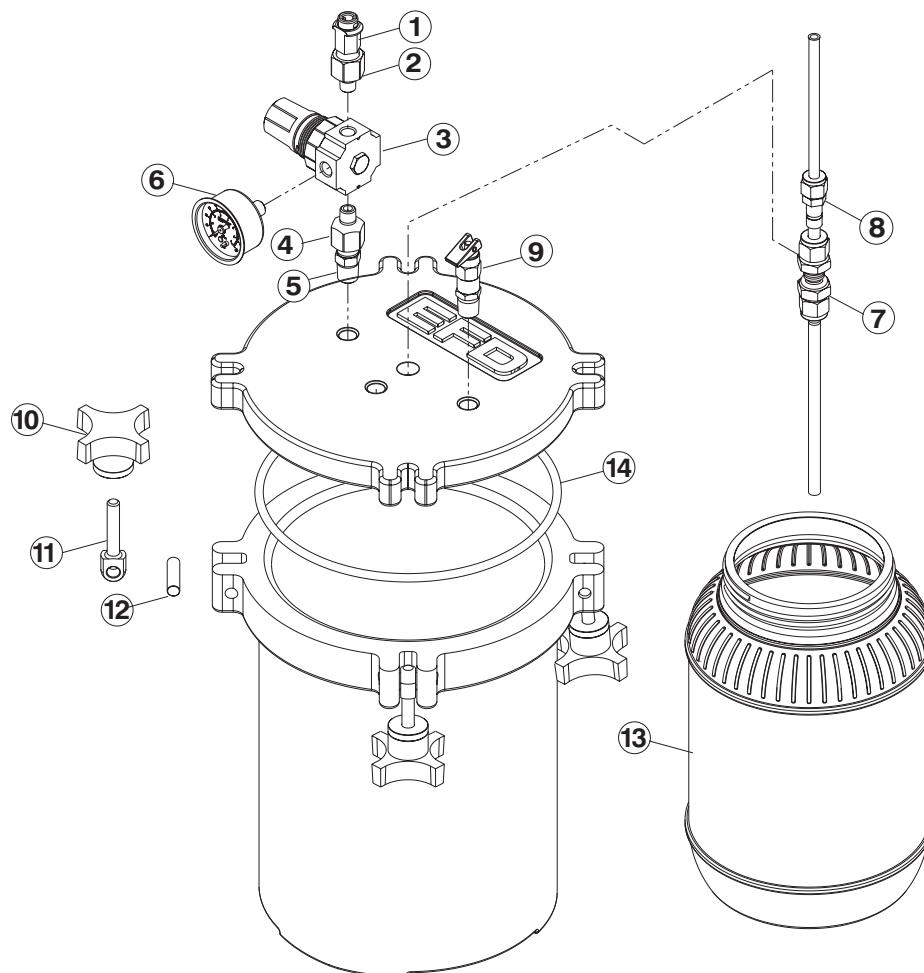

## Dysfonctionnements

Panne	Cause probable	Solution
Impossible de régler ou de maintenir la pression du réservoir	Serre-joints du couvercle	S'assurer que les serre-joints du pas assez serrés couvercle sont suffisamment serrés.
	Fuite au niveau du raccord travers du tuyau d'alimentation	S'assurer que le raccord travers est monté selon les instructions. Si la fuite persiste après une installation correcte, remplacer par un raccord neuf.
	Joint torique du couvercle endommagé	Remplacer le joint torique endommagé.
	Soupape de purge endommagée/ fonctionnant mal	Si la soupape de purge ne fonctionne pas correctement, elle doit être remplacée avant d'utiliser à nouveau le réservoir.
	Conduite d'alimentation d'air d'air tordue	S'assurer que la conduite d'alimentation est droite et protégée des autres équipements.
	Soupape d'échappement mise en position "Ouvverte"	S'assurer que l'olive de la soupape d'échappement est réglée sur la position "Fermée".
	Surface du joint du couvercle sale ou endommagée	S'assurer que la surface de frottement du joint est dépourvue de fragments d'usure ou d'autre contamination. Le réservoir doit être remplacé si la surface de frottement du joint possède une coupure ou une rainure l'empêchant d'atteindre sa pression de réglage.
	Régulateur d'air endommagé/ régulateur d'air	Remplacer par un fonctionnant mal neuf.
	L'alimentation en air fluctue	Un régulateur du système d'alimentation est nécessaire. DOSAGE 2000 vend le filtre régulateur modèle réf. 7002002. Régler ce régulateur à 0,7 bar en dessous de la fluctuation de l'air comprimé la plus basse.



Pour une assistance technique et commerciale dans plus de 40 pays, contactez Nordson EFD ou visitez [www.nordsonefd.com/fr](http://www.nordsonefd.com/fr).

**France, Dosage 2000**  
+33 (0) 1 30 82 68 69  
EFDEU-South@nordson.com



**Suisse**  
+41 (0) 81 723 47 47; [info.ch@nordsonefd.com](mailto:info.ch@nordsonefd.com)

**Benelux**  
00800 7001 7001; [EFDEU-North@nordson.com](mailto:EFDEU-North@nordson.com)

**Canada**  
800-556-3484; [canada@nordsonefd.com](mailto:canada@nordsonefd.com)

**Global**  
+1-401-431-7000; [info@nordsonefd.com](mailto:info@nordsonefd.com)

Le «Wave Design» est une marque déposée de Nordson Corporation.  
©2022 Nordson Corporation 7026824 v112022