

Valve à Vis sans Fin 794

Système de valve à vis sans fin pour des déposes précises et régulières de fluides



Valve à vis sans fin déposant de la pâte à souder EFD.

Le système de valve à vis sans fin de la série 794 est conçu pour réaliser des déposes précises et répétibles de pâte à souder. En intégrant le système à vis sans fin avec un contrôle précis du temps de dépose, de la pression sur la seringue et de la vitesse de rotation de la vis, le système de la série 794 assure des déposes constantes sans endommager les particules d'alliage métalliques dans la pâte à souder.

Les valves à vis sans fin de la série 794 sont conçues pour être utilisées avec les contrôleurs ValveMate™ 7194 et les systèmes de dosage automatisés Nordson EFD. Durant le cycle de dépose, l'air comprimé appliqué sur le piston de la seringue contenant la pâte à souder fait passer celle-ci dans la vis sans fin. Lorsque la vis tourne, la pâte à souder est entraînée par les ailettes vers l'aiguille de dépose.

Le contrôleur VM7194 régule la pression d'amorçage afin qu'il y ait assez de pression pour garder la valve alimentée en pâte à souder sans pour autant pousser le produit à travers la buse ; il contrôle également le temps de dépose ainsi que la vitesse de rotation de la vis sans fin.

Caractéristiques et Bénéfices

- Déposes précises et régulières
- Débit réglable
- Interface Entrée/Sortie
- Vitesse de la vis sans fin réglable
- Vis sans fin à 8 pas ou 16 pas
- Deux types de moteur : à balais et sans balais (brushless)
- Système nécessitant très peu de maintenance
- Démontage rapide et sans outil des pièces en contact avec le fluide
- Tête coulissante équipée d'un pied de contact pour contrôler la hauteur des déposes
- Version à tête fixe pour les lignes et les cordons

Réf.	Description
7029742	8 pas, moteur sans balais et tête coulissante
7029745	8 pas, moteur avec balais et tête coulissante
7029746	16 pas, moteur avec balais et tête fixe



Plus d'infos

Caractéristiques techniques

Item	Description
Dimensions	237,4 mm L x 31,7 mm de diamètre
Poids	544 g
Vitesse de la vis sans fin (à vide)	250–500 t/mn selon la tension du moteur
Pas de vis sans fin	8, 16 pas
Tension du moteur	12–24 VDC (<10% variation)
Accélération max.	2 g
Courant continu maximum	SR & FR — 240 mA SB & FB — 670 mA (Fusible à retardement recommandé)
Pression d'arrivée d'air	0-2,07 bars (0-30 psi) propre et sec
Pression maximale de fluide	2 bars (30 psi)
Arrivée produit	Raccord inox 304SS, 10-32 x 5/32 (en option : polypropylène)
Fixation	10-32, profil bas
Chambre de fluide	Inox 440C
Vis sans fin	Inox 440C
Certifications	RoHS Chine
Garantie	Limitée à 1 an

Toutes les pièces en inox sont passivées.

Contrôleur ValveMate 7194

Le contrôleur de valve ValveMate 7194 régule la pression sur la pâte à souder, le temps de dépose et la vitesse de rotation de la vis sans fin. Il limite les accélérations du moteur au démarrage et apporte une protection de surcharge de courant pour prolonger la vie du moteur. Le régulateur d'air, extrêmement précis, permet d'appliquer des pressions constantes au produit contenu dans la seringue.

- Contrôle aisé de la taille de dépose
- Réglage "à la volée"
- Gamme des tensions du moteur : 10 – 24 VDC
- Affichage numérique de la tension, de la pression et du temps
- Surcharge du moteur/détection de panne

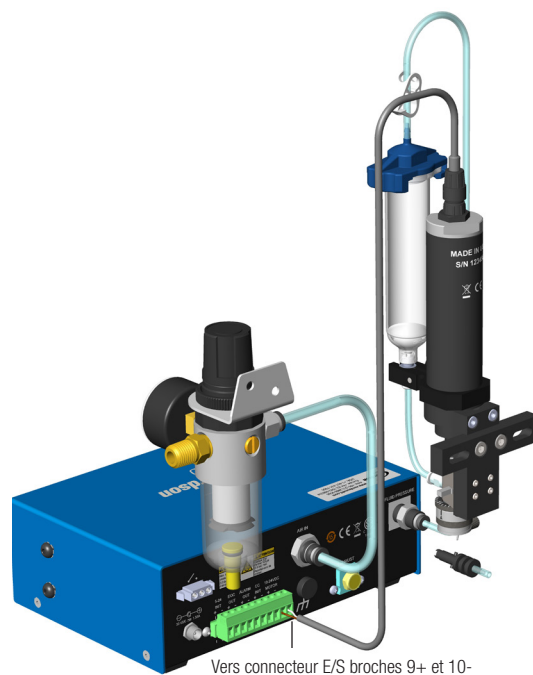
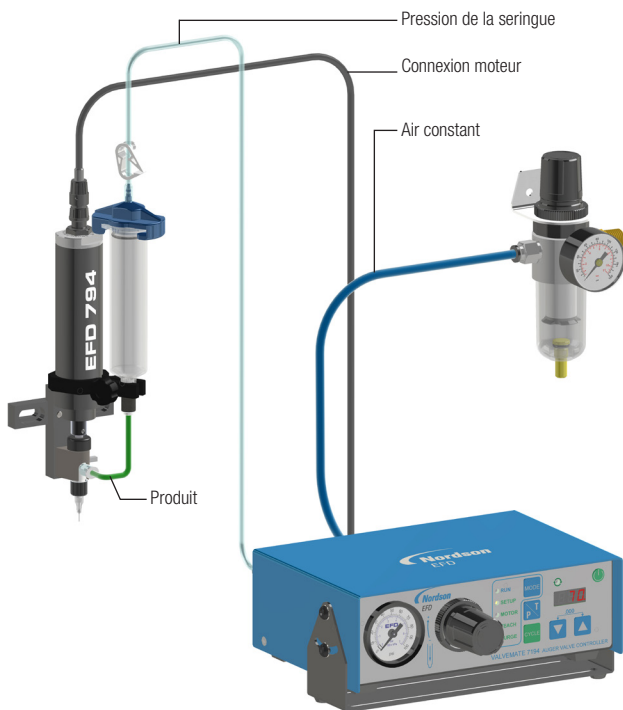
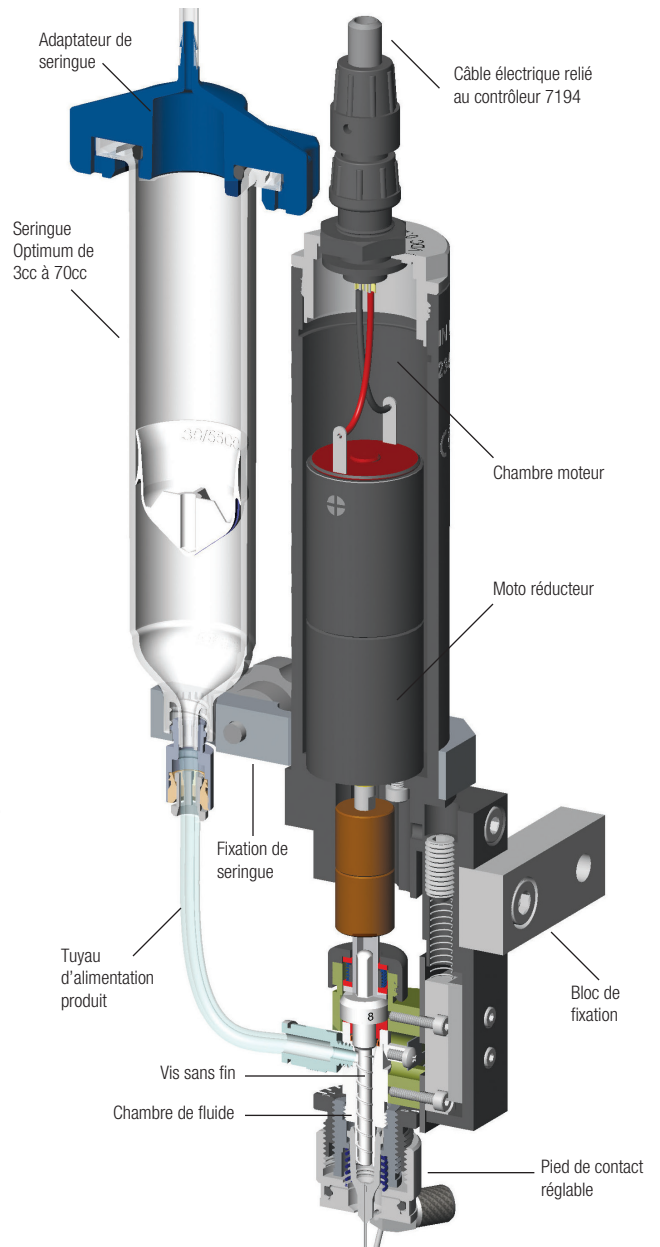

Systèmes de dosage automatisés

Nordson EFD offre une large gamme de systèmes de dosage automatisés, totalement compatibles avec la valve à vis sans fin 794. Nos systèmes automatisés permettent de réaliser des déposes précises, répétables, constantes et complexes. Obtenez une installation et une programmation simplifiées ainsi que des résultats optimisés à partir de fonctionnalités telles que la détection de la hauteur par laser et les caméras CCD entièrement intégrées. Des systèmes sont également disponibles pour des pièces volumineuses ou pour des applications en ligne.

Pâte à souder

La gamme complète de solutions de pâtes à souder certifiées ISO de Nordson EFD comprend des pâtes à souder haut de gamme pour le dispensing et la sérigraphie qui répondent aux exigences des applications les plus rigoureuses. Rendez-vous sur www.nordsonefd.com/FR/SolderPlusPaste pour plus de détails ou pour demander un échantillon gratuit.

Aiguilles de dépose

Le choix de l'aiguille est primordial pour optimiser les performances de la valve. Il est recommandé, en général, d'utiliser l'aiguille la plus courte et la moins restrictive possible pour obtenir le meilleur débit.

Les valves de la série 794 sont livrées avec un kit d'aiguilles de dépose pour un contrôle maximal du débit des produits. Le kit comprend des aiguilles coniques SmoothFlow™ du N° 14 au N° 22, des aiguilles métalliques de 6,35 mm du N° 14 au N° 30 ainsi que des bouchons de seringue.



Dépose de pâte à souder sur un détecteur de fumée à l'aide de la valve à vis sans fin 794 et d'un robot de dosage.



La valve à vis sans fin 794 applique de la pâte à souder sur une carte de circuit imprimé.

Demande d'évaluation de process

Contactez Nordson EFD pour configurer un système de dosage de précision qui répond à vos besoins spécifiques, avec :

- Une évaluation de process détaillée, réalisée par des spécialistes qualifiés du dosage de fluide.
- La possibilité de réaliser des échantillons produit pour évaluation et qualification avant l'achat.

00800 7001 7001; EFDEU-South@nordson.com

Suivez-nous



EFD

Pour une assistance technique et commerciale dans plus de 40 pays, contactez Nordson EFD ou visitez www.nordsonefd.com/fr.

France, Dosage 2000
+33 (0) 1 30 82 68 69
EFDEU-South@nordson.com



Suisse
+41 (0) 81 723 47 47; info.ch@nordsonefd.com

Benelux
00800 7001 7001; EFDEU-North@nordson.com

Canada
800-706-3484; canada@nordsonefd.com

Global
+1-401-431-7000; info@nordsonefd.com

©2024 Nordson Corporation v103024