

Contrôleur de valve à vis sans fin ValveMate 7194

Manuel utilisateur



Les manuels Nordson EFD sont également disponibles en format PDF sur www.nordsonefd.com/fr

Nordson
EFD

Vous avez choisi un système de dosage fiable et haut de gamme Nordson EFD, leader mondial dans la technologie du dosage de fluides. Le contrôleur de valve à vis sans fin ValveMate™ 7194 est conçu spécialement pour le dosage industriel, et pour assurer des années de service productif et sans souci.

Ce manuel utilisateur vous aidera à tirer parti de toutes les possibilités d'utilisation de votre contrôleur ValveMate 7194.

Prenez le temps de le lire afin de vous familiariser avec les commandes et les fonctions de votre appareil. Suivez ensuite les procédures d'essais. Les informations contenues dans ce guide vous seront très utiles car elles sont fondées sur une expérience industrielle de plus de 50 années.

Ce manuel permettra de répondre à la plupart de vos questions. Si vous avez besoin d'une assistance, n'hésitez pas à contacter notre équipe technique. Vous trouverez les coordonnées précises à la dernière page de ce document.

L'engagement de Nordson EFD

Merci !

Vous venez de faire l'acquisition de l'un des meilleurs équipements de dosage de précision du marché.

Sachez que notre objectif au sein de Nordson EFD est de faire tout notre possible pour que vous soyez un client satisfait.

Si à n'importe quel moment vous n'êtes pas satisfait de nos appareils ou de l'assistance fournie par nos spécialistes du dosage de votre région, veuillez me contacter personnellement au 00 1.401.431.7000 ou Ferran.Ayala@nordsonefd.com.

Je vous garantis que nous vous proposerons une solution répondant à vos attentes.

Merci encore d'avoir choisi Nordson EFD.

Ferran

Ferran Ayala, Vice-Président

Sommaire

Sommaire	3
Introduction	4
Déclaration relative à la sécurité des produits Nordson EFD.....	5
Dangers des solvants halogénés.....	6
Fluides sous haute-pression.....	6
Personnel qualifié	6
Utilisation prévue	7
Réglementations et Autorisations.....	7
Sécurité du Personnel.....	7
Sécurité contre l'incendie.....	8
Maintenance préventive.....	8
Importantes informations relatives à la sécurité des consommables.....	9
Mesures à prendre en cas de dysfonctionnement	9
Destruction	9
Caractéristiques techniques.....	10
Caractéristiques de fonctionnement	11
Composants du panneau avant	11
Voyants	11
Branchements / Inscriptions du panneau arrière.....	12
Touches du panneau avant / Modes de fonctionnement.....	13
Installation	14
Réglage type : Système ValveMate 7194 équipé d'une valve 794.....	14
Réglage type : Système ValveMate 7194 équipé d'une valve 794-TC.....	15
Fixation du contrôleur ValveMate 7194	16
Connexion de l'alimentation	16
Connexion du signal d'initialisation de valve.....	16
Branchement des entrées / sorties.....	17
Branchement de 5–24 VDC INIT	18
Branchement Alarm OUT	18
Branchement de EOC OUT.....	18
Branchement de CC INIT	18
10–24 VDC MOTOR (MOTEUR 10–24 VDC).....	18
Schémas de connexion E/S.....	19
Branchement alimentation en air.....	20
Connexion arrivée d'air	20
Connexion air de sortie	20
Installation d'une valve à vis sans fin 794.....	21
Installation d'une valve à vis sans fin 794-TC.....	22
Recommandations de réglage du système	23
Vérifications de l'installation	24
Marches à suivre	25
Comment régler le temps de dépose vers l'avant.....	25
Comment effectuer des réglages à la volée (OTF) en mode RUN (Exécution).....	25
Comment régler la vitesse de dépose vers l'avant.....	25
Comment régler la vitesse de dépose vers l'arrière	25
Comment régler le mode de pressurisation du fluide.....	25
Comment régler le type de valve à vis sans fin	26
Comment activer / désactiver la rotation en marche arrière du moteur	26
Comment utiliser le mode TEACH (Apprentissage).....	26
Comment purger avec ou sans pression de fluide.....	27
Comment activer / désactiver le mode Continu / Minuterie à l'arrêt.....	27
Comment activer / désactiver l'alarme de chute de pression	27
Comment choisir PSI ou Bar pour la lecture de la pression.....	28
Comment activer / désactiver CC INIT E/S en tant qu'entrée alarme externe.....	28
Tableau de sélection du type de valve.....	29
Alarme moteur ou de court-circuit électrique	29
Références	30
Pièces détachées	30
Dysfonctionnements	31

Introduction

Ce manuel fournit des informations sur l'installation, le réglage, la programmation et l'entretien du contrôleur de valve à vis sans fin ValveMate 7194. Le contrôleur ValveMate 7194 contrôle très précisément le temps, la pression du fluide et la vitesse des valves à vis sans fin des séries 794 / 794-TC Nordson EFD qui utilisent des moteurs à courant continu avec balais ou sans balais. Reportez-vous aux manuels utilisateurs des valves pour obtenir des informations détaillées sur celles-ci.

Le contrôleur est disponible dans une version 0–2,0 bars (0–30 psi) pour les pâtes à souder, les époxyes argent et autres fluides chargés en particules, et une version 0–7,0 bars (0–100 psi) pour la dépose de produits chargés en particules plus épais, tels que les pâtes thermiques.

Il offre une interface facile d'utilisation pour un réglage et un fonctionnement rapides de la valve. Grâce à l'interface presse-bouton, vous pourrez :

- Entrer le réglage du temps de dépose.
- Régler la vitesse du moteur pour les directions avant et arrière du moteur.
- Activer un cycle inversé du moteur après dépose.

Le contrôleur comprend également les caractéristiques supplémentaires suivantes :

- Réglage du temps par presse-bouton ou programmation du temps à touche unique.
- Virgule décimale flottante, permettant des plages de temps de dépose de 0,001 à 99,9 secondes.
- Afficheur par LED rouge brillant.
- Purge par presse-bouton.
- Alarmes pour la détection de chute de pression, de baisse du niveau du réservoir, et pour l'arrêt de protection moteur.
- Signal résonnant de fin de cycle.

Le contrôleur ValveMate 7194 a été conçu spécifiquement pour les constructeurs et les opérateurs de machines. L'objectif est de rapprocher le contrôle des valves près du point d'application et de fournir les fonctions nécessaires pour rendre les réglages et les opérations aussi faciles et précis que possible.

Le contrôleur est facile à utiliser. Une fois que vous aurez pris connaissance des fonctions du ValveMate 7194, vous vous rendrez compte des avantages et de la facilité de contrôle que celui-ci offre.

De même qu'avec tous les produits Nordson EFD, le ValveMate 7194 a été fabriqué selon les normes les plus strictes et il a été testé et vérifié avant expédition.

Afin d'obtenir les meilleures performances de ce matériel, veuillez lire attentivement ce manuel.

Déclaration relative à la sécurité des produits

Nordson EFD

AVERTISSEMENT

Le message de sécurité ci-dessous présente un niveau d'alerte AVERTISSEMENT.
Le non-respect de ces consignes peut entraîner le décès ou des blessures graves.



CHOC ÉLECTRIQUE

Risque de choc électrique. Débrancher l'alimentation électrique avant d'enlever le couvercle et / ou déconnecter, verrouiller, et repérer les interrupteurs avant d'effectuer l'entretien des éléments électriques. Au moindre choc électrique, éteindre immédiatement l'appareil. Ne pas rallumer l'appareil si le problème n'a pas été identifié et réparé.

ATTENTION

Les messages de sécurité ci-dessous présentent un niveau d'alerte de MISE EN GARDE.
Le non-respect de ces consignes peut occasionner des blessures légères ou mineures.



LIRE LE MANUEL

Veillez lire attentivement ce manuel pour une utilisation correcte de cet appareil. Respectez toutes les consignes de sécurité. Les diverses documentations relatives aux équipements vous fournissent des avertissements, mises en garde et consignes spécifiques concernant les opérations et les équipements. Assurez-vous que les personnes qui utilisent ou qui s'occupent de l'entretien de l'équipement ont accès à toutes ces consignes ainsi qu'à toutes les autres documentations relatives à l'équipement.



PRESSIION DE FLUIDE MAXIMALE

Sauf indication contraire notée dans le manuel de l'équipement, la pression maximale d'arrivée d'air est de 7 bars (100 psi). Une pression d'arrivée d'air excessive peut endommager l'équipement. La pression d'arrivée d'air est destinée à être appliquée par l'intermédiaire d'un régulateur de pression d'air externe 0–7 bars (0–100 psi).



RELÂCHER LA PRESSIION

Relâcher la pression hydraulique et pneumatique avant d'effectuer l'ouverture, le réglage ou l'entretien des systèmes pressurisés ou des composants.



BRÛLURES

Surfaces chaudes ! Evitez tout contact avec les surfaces métalliques chaudes des composants de la valve. S'il est impossible d'éviter le contact, portez des gants et des vêtements de protection contre la chaleur lorsque vous travaillez autour d'équipement chauffé. Ne pas éviter le contact avec les surfaces métalliques chaudes peut entraîner des blessures graves.

Déclaration relative à la sécurité des produits Nordson EFD (suite)

Dangers des solvants halogénés

Ne pas utiliser de solvants halogénés dans un système pressurisé contenant des composants en aluminium. Sous pression, ces solvants peuvent réagir avec l'aluminium et exploser, entraînant des dommages corporels, le décès ou des dommages matériels. Les solvants halogénés contiennent un ou plusieurs des éléments chimiques suivants :

Élément chimique	Symbole	Préfixe
Fluor	F	« Fluoro- »
Chlore	Cl	« Chloro- »
Brome	Br	« Bromo- »
Iode	I	« Iodo- »

Pour de plus amples renseignements, se référer à la fiche de données de sécurité du produit ou contacter le fournisseur. Contacter notre équipe technique pour la compatibilité des consommables Nordson EFD avec les solvants halogénés.

Fluides sous haute-pression

Les fluides sous haute-pression, à moins d'être confinés en toute sécurité, sont extrêmement dangereux. Nous vous recommandons de toujours réduire la pression des fluides avant d'effectuer le réglage ou l'entretien d'équipements sous haute pression. Un jet de fluide sous haute pression peut couper comme un couteau et entraîner des blessures corporelles sérieuses, l'amputation ou le décès. Des fluides pénétrant la peau peuvent également causer un empoisonnement.

AVERTISSEMENT

Toute blessure provenant d'un liquide sous haute pression peut être très sérieuse. Si vous vous êtes blessé ou pensez l'être :

- Rendez-vous immédiatement au service des urgences.
- Dites au médecin que vous avez eu un accident d'injection.
- Montrez cette note au médecin.
- Indiquez-lui le type de produit que vous étiez en train de doser.

Avis médical – Blessures causées par la pulvérisation sans air : Note au médecin

L'injection dans la peau est une lésion traumatique sérieuse. Il est important d'employer la chirurgie dès que possible. Ne retardez pas les soins pour la recherche de la toxicité. La toxicité est une préoccupation lorsque des revêtements exotiques ont été injectés directement dans le sang.

Personnel qualifié

Il revient aux propriétaires des équipements de s'assurer que les équipements Nordson EFD sont installés, utilisés et réparés par du personnel qualifié. Par personnel qualifié, nous entendons les employés ou sous-traitants qui ont été formés pour accomplir en toute sécurité les tâches qui leur sont assignées. Ils sont au fait de tous les règlements et règles de sécurité et sont physiquement capables d'accomplir leurs missions.

Déclaration relative à la sécurité des produits Nordson EFD (suite)

Utilisation prévue

L'utilisation des équipements Nordson EFD pour des fins autres que celles décrites dans la documentation livrée avec les équipements peut engendrer des accidents corporels et des dommages aux équipements. Parmi les mauvaises utilisations de l'équipement, on trouve les exemples suivants :

- Utilisation de matériels incompatibles.
- Modifications non autorisées.
- Enlever ou se passer des dispositifs de sécurité ou du verrouillage des commandes.
- Utiliser des pièces incompatibles ou défectueuses
- Utiliser un appareillage secondaire non agréé.
- Faire fonctionner l'équipement au-delà de sa limite absolue de fonctionnement.
- Faire fonctionner l'équipement dans une atmosphère explosible.

Réglementations et Autorisations

S'assurer que tous les équipements possèdent les caractéristiques nominales requises et sont approuvés pour l'environnement dans lequel ils sont utilisés. Toute approbation obtenue pour les équipements Nordson EFD sera annulée en cas de non-respect des instructions d'installation, de fonctionnement et d'entretien. Si le contrôleur est utilisé d'une manière non spécifiée par Nordson EFD, la protection assurée par l'équipement risque d'être compromise.

Sécurité du Personnel

Afin d'éviter tout accident, veuillez respecter les consignes suivantes :

- Ne pas faire fonctionner ou assurer l'entretien de l'équipement si on n'y est pas habilité.
- Ne faire fonctionner l'équipement que si les dispositifs de sécurité, les portes ou les couvercles sont intacts et que les verrouillages automatiques fonctionnent correctement. Ne pas court-circuiter ou désactiver les dispositifs de sécurité.
- Rester éloigné du matériel mobile. Avant d'effectuer le réglage ou l'entretien du matériel mobile, couper l'alimentation électrique et attendre que l'équipement se soit arrêté complètement. Sécuriser l'accès à l'équipement et à l'alimentation électrique afin de prévenir tout mouvement soudain.
- S'assurer que les zones de pulvérisation ainsi que les autres zones de travail sont correctement ventilées.
- Lorsqu'une seringue est utilisée, garder toujours le bout de l'aiguille de dépose pointé vers la zone de travail et éloigné du visage et du corps. Stocker les seringues avec l'aiguille pointée vers le bas lorsqu'elles ne sont pas utilisées.
- Obtenir et lire la fiche de sécurité (FDS) pour tous les produits utilisés. Suivre les instructions du fabricant pour la manipulation et l'utilisation en toute sécurité des produits ainsi que l'usage des équipements de protection individuelle recommandés.
- Être conscient des dangers moins évidents propres au milieu du travail qui souvent ne peuvent pas être complètement éliminés, tels que les surfaces brûlantes, les arêtes coupantes, les circuits électriques sous tension, et les pièces mobiles qui ne peuvent pas être entourées ou protégées pour des raisons pratiques.
- Savoir où sont situés les boutons d'arrêt d'urgence, les soupapes d'arrêt et les extincteurs.
- Porter des protections auditives pour se protéger des bruits causés par l'échappement rapide en sortie du contrôleur en cas d'exposition prolongée.

Déclaration relative à la sécurité des produits Nordson EFD (suite)

Sécurité contre l'incendie

Afin d'éviter tout incendie ou explosion, respecter les consignes suivantes :

- Eteindre immédiatement tous les équipements en cas de projection d'étincelles statiques ou d'apparition d'arcs électriques. Ne pas rallumer les équipements si la source de ces manifestations n'a pas été identifiée et réparée.
- Ne pas fumer, souder, meuler ou utiliser de flammes nues dans les lieux où sont utilisés ou entreposés des matières inflammables.
- Ne pas chauffer des matériaux au-delà des températures recommandées par le fabricant. S'assurer que les contrôleurs et les limiteurs de chaleur fonctionnent correctement.
- Disposer d'une ventilation appropriée afin d'éviter des concentrations dangereuses de particules volatiles ou de vapeurs. Pour des conseils, se référer aux codes locaux ou aux fiches toxicologiques des matériaux.
- Ne pas déconnecter des circuits électriques sous tension lorsque l'on travaille avec des matières inflammables. Afin d'éviter la formation d'étincelles, couper d'abord l'alimentation électrique en actionnant un sectionneur.
- Savoir où sont situés les boutons d'arrêt d'urgence, les soupapes d'arrêt et les extincteurs.

Maintenance préventive

Afin de maintenir un fonctionnement continu et sans souci de cet équipement, Nordson EFD recommande quelques vérifications d'entretien préventif suivantes :

- Contrôler périodiquement les raccords des tuyaux. Ajuster si nécessaire.
- Vérifier les tuyaux pour déceler des fissures ou une contamination. Remplacer les tuyaux si nécessaire.
- Vérifier toutes les connexions câblées pour déceler tout desserrement. Resserrer si nécessaire.
- Nettoyage : Si un panneau avant nécessite un nettoyage, utiliser un chiffon propre, légèrement humidifié avec un détergent doux. NE PAS UTILISER de solvants puissants (acétone, MEK, etc.) car ils risquent d'endommager le matériau du panneau avant.
- Maintenance : Utiliser uniquement de l'air sec et propre. L'équipement n'a besoin d'aucune autre maintenance régulière.
- Vérification : Vérifier les fonctionnalités et le fonctionnement de l'équipement à l'aide des sections pertinentes de ce manuel. Retourner les appareils défectueux ou défectueux à Nordson EFD pour un remplacement.
- N'utiliser que des pièces détachées d'origine.
- Pour se procurer les pièces et pour de plus amples renseignements, contacter notre équipe technique.

Déclaration relative à la sécurité des produits Nordson EFD (suite)

Importantes informations relatives à la sécurité des consommables

Tous les consommables Nordson EFD, y compris les seringues, les cartouches, les pistons, les bouchons et les aiguilles, sont conçus avec précision pour une utilisation unique. Tenter de nettoyer et de réutiliser les consommables ne fera que compromettre la précision des déposes et peut accroître le risque de blessures corporelles.

Portez toujours des équipements de protection appropriés ainsi que des vêtements adaptés à vos opérations de dosage et respectez les consignes suivantes :

- Ne pas chauffer les seringues ni les cartouches à une température supérieure à 38° C.
- Se conformer aux réglementations locales pour la destruction des consommables après usage.
- Ne pas nettoyer les consommables avec des solvants forts (ex. MEK, acétone, THF).
- Nettoyer les systèmes de porte-cartouches et les systèmes de remplissage avec uniquement des détergents doux.
- Pour éviter le gaspillage de produit, utiliser les pistons SmoothFlow™ Nordson EFD.

Mesures à prendre en cas de dysfonctionnement

Si un système ou le dispositif d'un système fonctionne mal, l'arrêter immédiatement et prendre les mesures suivantes :

1. Déconnecter et verrouiller la distribution électrique du système. Fermer les soupapes d'arrêt hydraulique et pneumatique et réduire les pressions.
2. Pour les doseurs électropneumatiques Nordson EFD, enlever la seringue de l'adaptateur. Pour les doseurs électromécaniques Nordson EFD, dévisser doucement le support de seringue et enlever la seringue de l'adaptateur.
3. Déterminer la cause du dysfonctionnement et effectuer la réparation avant de relancer le système.

Destruction

Se conformer aux codes locaux pour la destruction des équipements et des matériaux utilisés lors des opérations et des entretiens.

Caractéristiques techniques

N.B. : Les spécifications et caractéristiques techniques sont susceptibles d'être modifiées sans préavis, pour des raisons d'évolution technologique.

Item	Caractéristique
Dimensions	20 cm Largeur x 6,8 cm Hauteur x 14,2 cm Profondeur
Poids	1,8 kg
Cadence	Dépasse les 400 cycles par minute
Temps de dépose	0,001–99,9 secondes
Entrée alimentation électrique	30 VDC (+/- 2%), 1,33 A maximum
Connecteur électrique	Switchcraft L722RA ou équivalent, verrouillable
Adaptateur d'alimentation externe	100–240 VAC (+/-10%), entrée ~50/60Hz, 30 VDC (+/-2%), 1,33 A en sortie, Connecteur DC verrouillable Switchcraft S761K ou équivalent, alimentation AC : entrée IEC 320
Circuits résonnants	Sortie EOC OUT et Sortie alarme : Commutateur électronique, 24 VDC, 100 mA maximum
Départ cycle	5–24 VDC INIT : Signal de départ cycle 5–24 VDC CC INIT et pédale de commande : contact sec pour départ de cycle, 19 mA, courant de coupure Durée minimum du signal INIT : 0,012 sec momentané ou constant pour le mode continu
Pression d'arrivée d'air	4,5–7,0 bars (65–100 psi)
Conditions de fonctionnement ambiantes	Température : 5–45° C Humidité : 85% HR à 30° C, 40% à 45° C sans condensation Altitude au-dessus du niveau de la mer : 2000 mètres maximum
Classification Produit	Installation catégorie II Degré de pollution 2
Certifications	CE, UKCA, TÜV, RoHS, WEEE, et RoHS Chine

RoHS标准相关声明 (Déclaration RoHS sur les matières dangereuses pour la Chine)

产品名称 Nom des pièces	有害物质及元素 Substances et éléments toxiques ou dangereux					
	铅 Plomb (Pb)	汞 Mercure (Hg)	镉 Cadmium (Cd)	六价铬 Chrome hexavalent (Cr6)	多溴联苯 Diphényles polybromés (PBB)	多溴联苯醚 Polybromo- diphényléther (PBDE)
外部接口 Connecteurs électriques externes	X	0	0	0	0	0
<p>0: 表示该产品所含有的危险成分或有害物质含量依照EIP-A, EIP-B, EIP-C的标准低于SJ/T11363-2006 限定要求。 Indique que cette substance toxique ou dangereuse contenue dans toutes les matières homogènes de cette pièce, est, selon EIP-A, EIP-B, EIP-C, en dessous de la limite requise par la norme SJ/T11363-2006.</p> <p>X: 表示该产品所含有的危险成分或有害物质含量依照EIP-A, EIP-B, EIP-C的标准高于SJ/T11363-2006 限定要求。 Indique que cette substance toxique ou dangereuse contenue dans toutes les matières homogènes de cette pièce, est, selon EIP-A, EIP-B, EIP-C, au-dessus de la limite requise par la norme SJ/T11363-2006.</p>						

Directive DEEE



Cet appareil est réglementé par l'Union européenne dans le cadre de la directive DEEE (2012/19/EU). Reportez-vous à www.nordsonefd.com/WEEE pour plus d'informations concernant la mise au rebut appropriée de cet appareil.

Caractéristiques de fonctionnement

Composants du panneau avant

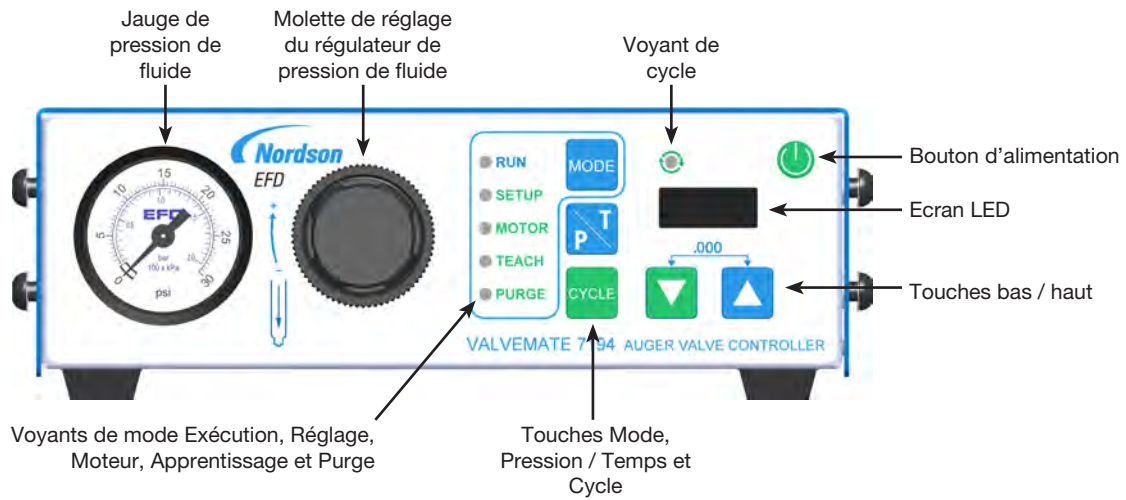

Voyants

Le voyant  situé dans le coin supérieur gauche au-dessus de l'écran LED s'allume chaque fois que la valve à vis sans fin est actionnée.

Le panneau avant central dispose de cinq voyants utilisés pour indiquer le mode de fonctionnement.

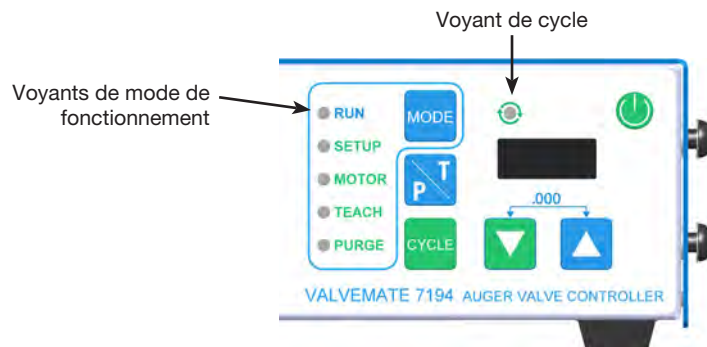

Caractéristiques de fonctionnement (suite)

Branchements / Inscriptions du panneau arrière

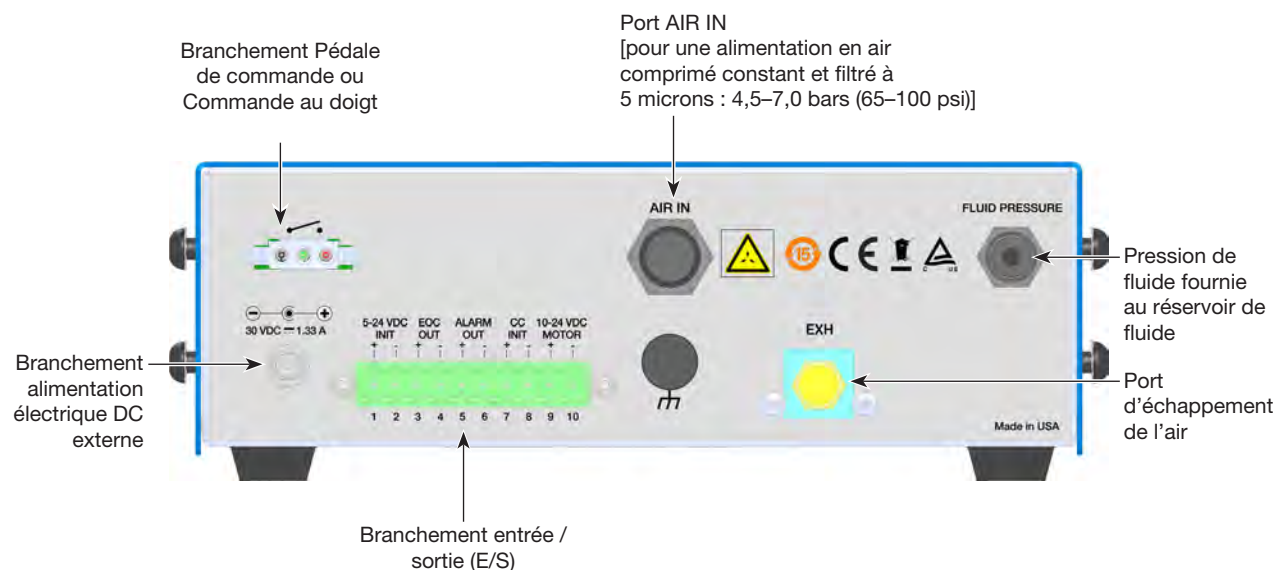

Mise en garde relative à la pression de fluide maximale
Symbole de mise en garde indiquant que la pression maximale de l'arrivée d'air est de 7 bars (100 psi). Une surpression de l'arrivée d'air peut endommager l'appareil.



Branchement pour Pédale de commande ou Commande au doigt
Symbole de commutateur assimilant le connecteur à un commutateur de fermeture momentanée de circuit pour l'initialisation du dosage. Possibilité de commander une pédale de commande en option, réf. 7014865.







Courant d'entrée
Symbole de courant d'entrée précisant que le connecteur d'alimentation électrique utilise du courant continu. Le courant provient d'une source externe 30 VDC.



Connexion au boîtier
Ce symbole indique le terminal de connexion au boîtier. Utilisé pour mettre à la terre le boîtier pour shunter le courant de fuite et / ou renforcer la protection du système contre les décharges électrostatiques.

Caractéristiques de fonctionnement (suite)

Touches du panneau avant / Modes de fonctionnement

Item	Description
POWER 	Permet d'allumer et d'éteindre le contrôleur N.B. : Le ValveMate 7194 s'allume toujours en mode RUN (Exécution).
RUN (EXECUTION)	Permet des entrées d'initialisation externes et désactive la touche CYCLE.
SETUP (REGLAGE)	Utilisée pour le réglage, la vérification et la modification du temps de dépose du système à vis sans fin pour les sens avant et arrière.
MOTOR (MOTEUR)	Donne accès aux choix de réglage suivants : <ul style="list-style-type: none"> • Sélection de la vitesse de la vis sans fin : Marche avant, marche arrière (10 VDC à 24 VDC) • Pression de fluide Sortie d'air Constante ou à impulsions • Type de valve à vis sans fin : 794BR, 794BL, 790BR, ou 794BL-DEC. Reportez-vous à la section « Tableau de sélection du type de valve » à la page 29 pour choisir la bonne valve.
TEACH (APPRENTISSAGE)	Utilisée pour un réglage et un apprentissage faciles du temps paramétré pour une dépose continue ou d'autres applications à cycle plus long.
PURGE	Prend en charge la purge de la valve à vis sans fin. Contrôle le fonctionnement du moteur de la vis sans fin, la direction de la vis sans fin et la pression du fluide lors de la purge.
MODE 	Fait passer le contrôleur d'un mode de fonctionnement à l'autre : RUN (Exécution), SETUP (Réglage), MOTOR (Moteur), TEACH (Apprentissage), et PURGE.
P / T 	En mode RUN (Exécution), permet d'activer momentanément l'écran LED pour afficher la pression ; après 5 secondes, l'écran LED revient au réglage du temps.
DOWN / UP (TOUCHES BAS / HAUT) 	Permet de diminuer / augmenter les réglages de temps, d'alterner les unités de pression entre bar et psi, ou de diminuer / augmenter la tension pour le réglage de la vitesse de la vis sans fin. Dans les modes SETUP et TEACH, en appuyant simultanément sur les touches DOWN / UP cela ramène le temps à zéro (0). Les touches DOWN / UP sont fonctionnelles dans les modes SETUP, TEACH et RUN.
CYCLE 	Permet de lancer les cycles du doseur. Appuyez sur CYCLE pour obtenir différents résultats selon le MODE sélectionné.
ALARMS	<p>Alarme de chute de pression ON / OFF : Garantit qu'une pression suffisante est présente pour le fonctionnement de la valve. Peut être désactivée.</p> <p>CC INIT (Contact Closure Initiate) (Initialisation de fermeture de circuit): Utilisation optionnelle de CC INIT pour des applications d'alarme externe. Exemples d'utilisations de l'interrupteur de niveau bas du réservoir, verrouillage de sécurité de l'opérateur, etc.</p> <p>Alarme de blocage du moteur de vis sans fin ou de court-circuit électrique : Indique l'état d'une panne de moteur due à une surintensité provoquée par un court-circuit ou un blocage de la vis sans fin.</p> <p>N.B. : Les conditions d'alarme de chute de pression [inférieure à 4,1 bars (60 psi)] et de CC INIT sont évaluées juste avant le début d'une opération de dosage. Une alarme de panne moteur peut survenir à tout moment pendant le fonctionnement de la valve à vis sans fin.</p>
Fonctions étendues pour les utilisateurs de "Setup"	<ul style="list-style-type: none"> • Alarme de chute de pression ON / OFF • Unités de pression : bar / psi • CC INIT : Activer pour Alarm IN • Mode Continu / Minuterie à l'arrêt

Installation

Avant d'installer la valve, lisez les manuels utilisateurs du réservoir et de la valve afin de vous familiariser avec le fonctionnement de toutes les pièces du système de dosage.

Réglage type : Système ValveMate 7194 équipé d'une valve 794

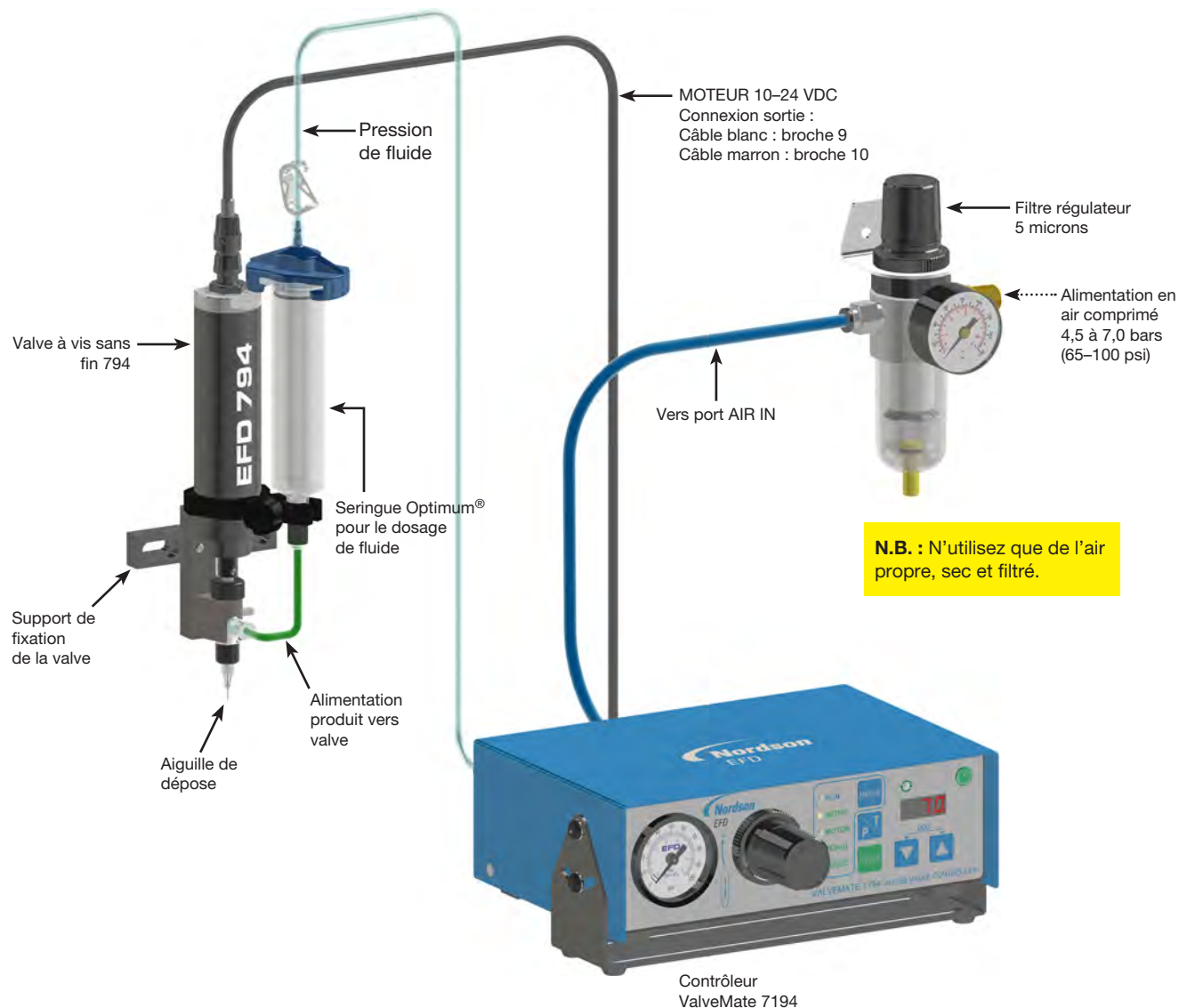

⚠ ATTENTION

Il faut toujours dépressuriser un réservoir avant de l'ouvrir. Pour les installations de réservoir : (1) déplacez la soupape d'arrêt du tuyau d'arrivée d'air dans le sens opposé du réservoir et (2) ouvrez la soupape de sécurité. Avant d'ouvrir le réservoir, vérifiez le manomètre pour vous assurer que la pression est bien nulle (0). Pour les installations de seringue, débranchez l'adaptateur de la soupape de sécurité et du manomètre. Sur toutes les seringues Nordson EFD, le design fileté unique en son genre fournit une dépressurisation infaillible lors du retrait du capuchon.

Installation (suite)

Avant d'installer la valve, lisez les manuels utilisateurs du réservoir et de la valve afin de vous familiariser avec le fonctionnement de toutes les pièces du système de dosage.

Réglage type : Système ValveMate 7194 équipé d'une valve 794-TC

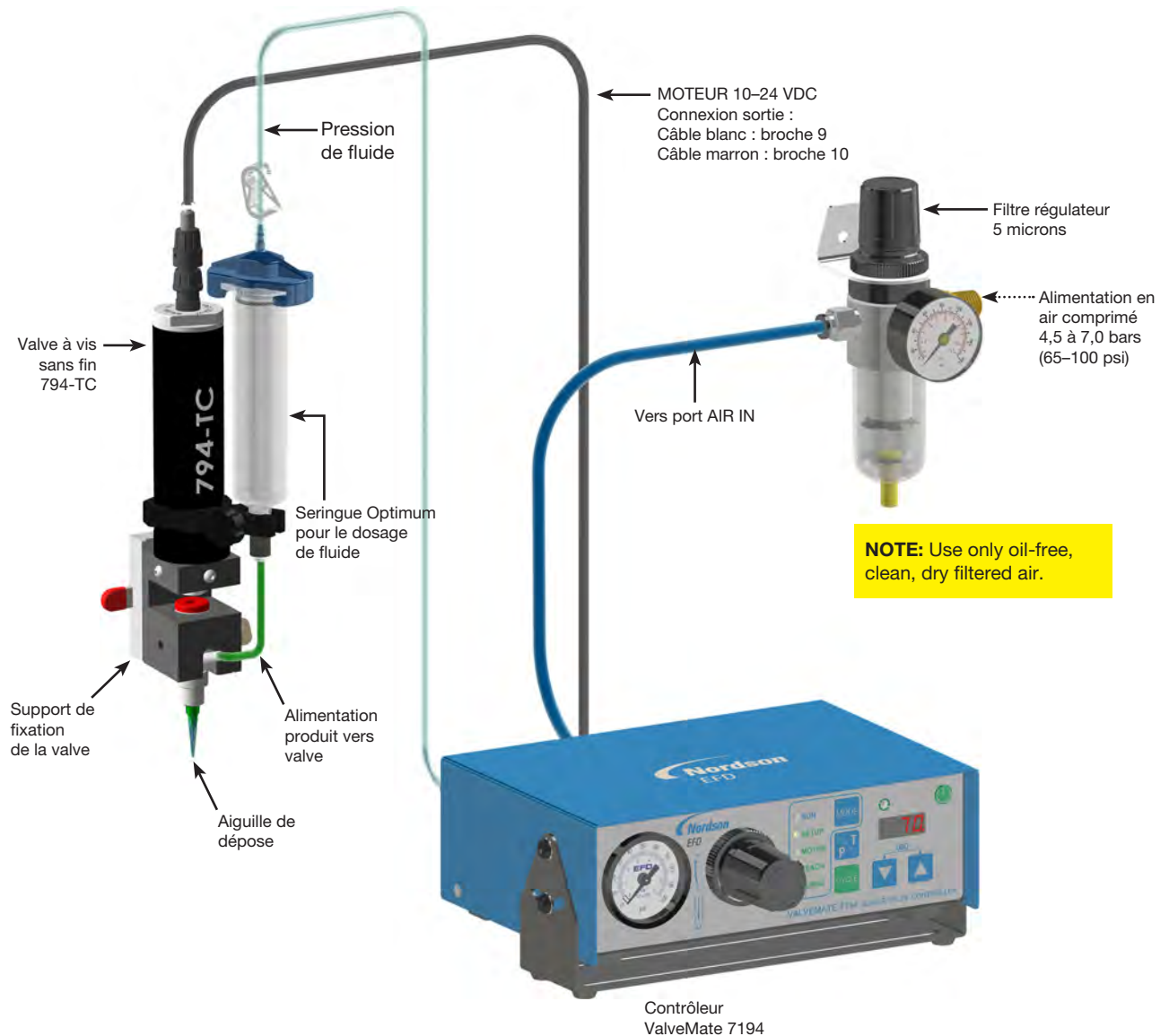

⚠ ATTENTION

Il faut toujours dépressuriser un réservoir avant de l'ouvrir. Pour les installations de réservoir : (1) déplacez la soupape d'arrêt du tuyau d'arrivée d'air dans le sens opposé du réservoir et (2) ouvrez la soupape de sécurité. Avant d'ouvrir le réservoir, vérifiez le manomètre pour vous assurer que la pression est bien nulle (0). Pour les installations de seringue, débranchez l'adaptateur de la soupape de sécurité et du manomètre. Sur toutes les seringues Nordson EFD, le design fileté unique en son genre fournit une dépressurisation infaillible lors du retrait du capuchon.

Fixation du contrôleur ValveMate 7194

Utilisez le support de fixation universel (inclus) pour fixer le contrôleur soit au-dessus soit en-dessous d'un châssis. Le support permet au contrôleur de pivoter de 30 degré à partir d'une position horizontale. Lorsqu'il est monté en-dessous d'un plan de travail, fixez avec des vis ou des écrous et des boulons pouvant supporter 6 kg.



Connexion de l'alimentation

Branchez le cordon d'alimentation (commandé séparément) à la tension d'entrée appropriée.



Connexion du signal d'initialisation de valve

Connecter un signal d'initialisation de valve vers le contrôleur. La valve peut être amorcée par l'une des trois entrées suivantes :

- 5–24 VDC INIT : Application de 5 à 24 VDC aux bornes 5–24 VDC INIT, broches 1 et 2.
- CC INIT : Application de contacts mécaniques sur les bornes CC INIT, broches 7 et 8.
- Pédale de commande : Utilisation de la pédale en option Nordson EFD (réf. 7014865) branchée à la prise de la pédale de commande.

Un schéma des connexions est fourni. Reportez-vous à la section « Schémas de connexion E/S » à la page 19.

Branchement des entrées / sorties

La barrette de connexions à 10 broches comporte une entrée 5–24 VDC INIT et des entrées d'initialisation de fermeture de circuit. Les sorties comprennent une Sortie alarme, un circuit résonnant de fin de cycle, et une sortie de tension moteur 10–24 VDC pour l'alimentation de la valve à vis sans fin.

- 5–24 VDC INIT : Entrée de départ de cycle activée avec une tension d'entrée de 5–24 VDC.
- EOC OUT : Circuit résonnant de fin de cycle.
- ALARM OUT : Circuit qui se ferme en présence d'une condition d'alarme.
- CC INIT : Entrée d'initialisation de dépose activée à l'aide d'un commutateur de fermeture de circuit.
- MOTEUR 10–24 VDC : Branchement du moteur de la vis sans fin. Les fils de sortie du moteur de la vis sans fin se connectent aux broches 9 et 10 du bornier à 10 broches. Les fils de sortie du moteur de la vis sans fin se connectent aux broches 9 et 10 du bornier à 10 broches.

N.B. : ALARM OUT et EOC OUT (fin de cycle) ne fonctionnent qu'en mode RUN (Exécution).

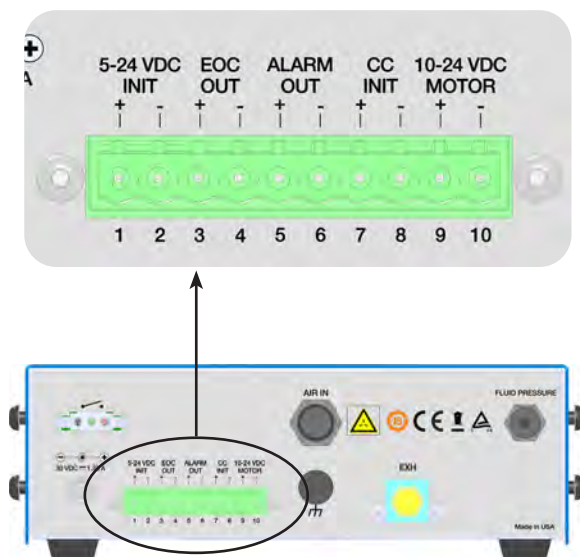

Branchement des entrées / sorties (suite)

Branchement de 5–24 VDC INIT

Le contrôleur peut être initialisé par l'application d'une tension de 5 à 24 VDC aux bornes 5–24 VDC INIT, broches 1 et 2. Le contrôleur peut également être initialisé par l'application de contacts mécaniques sur les bornes CC INIT, broches 7 et 8. Reportez-vous à la section « Connexion du signal d'initialisation de valve » à la page 16.

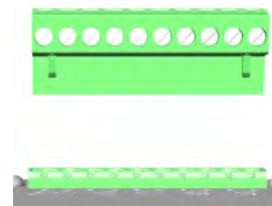

Branchement Alarm OUT

Le contrôleur comporte un circuit de sortie alarme. Le circuit ALARM OUT se ferme en présence d'une condition d'alarme. Le circuit ALARM OUT est habituellement un contacteur électronique ouvert pouvant connecter un circuit externe de 5–24 volts à une entrée d'un dispositif de signalisation externe ou d'un automate. La charge maximale est 100 mA, 5–24 VDC.

Branchement de EOC OUT

Le contrôleur dispose d'un circuit de fin de cycle (EOC OUT) pour indiquer une initialisation de cycle de valve active. Le circuit EOC OUT est habituellement un contacteur électronique fermé pouvant connecter un circuit externe de 5–24 volts à une entrée d'un dispositif de signalisation externe ou d'un automate. La charge maximale est 100 mA, 5–24 VDC.

La signalisation EOC fonctionne lorsque le contrôleur est en mode RUN (Exécution) La sortie EOC OUT est fermée lorsque le contrôleur est en mode RUN (Exécution) sans commande de valve. Le commutateur EOC OUT s'ouvre lors de la commande de valve et se referme à la fin du cycle de commande de valve. Un cycle de commande de valve consiste en un actionnement de la vis sans fin en marche avant et d'un actionnement activé de la vis sans fin en marche arrière.

Branchement de CC INIT

Le contrôleur peut également être initialisé par l'application de contacts mécaniques sur les bornes CC INIT, broches 7 et 8. Reportez-vous à la section « Connexion du signal d'initialisation de valve » à la page 16.

Le contrôleur offre une autre utilisation de l'entrée d'initialisation CC INIT pour un signal d'alarme externe. Reportez-vous à la section « Comment activer / désactiver CC INIT E/S en tant qu'entrée alarme externe » à la page 28 pour l'activer. Lorsqu'elle est activée comme entrée d'alarme, la CC INIT sur les broches 7 et 8 est reliée à un commutateur habituellement fermé, tel qu'un interrupteur à flotteur de niveau bas d'un réservoir. Lorsque la CC INIT est activée comme entrée d'alarme, les branchements des broches 7 et 8 doivent être fermés pour déclencher un cycle de commande de valve.

10–24 VDC MOTOR (MOTEUR 10–24 VDC)

La sortie 10–24 VDC MOTOR (MOTEUR 10–24 VDC) alimente la valve à vis sans fin pendant un cycle de dépose. Les broches de sortie (+) et (-) de 10–24 VDC MOTOR sont isolées des circuits communs ou de terre et ne doivent être connectées qu'à une valve à vis sans fin Nordson EFD. La polarité de sortie 10–24 VDC MOTOR est indiquée sur les étiquettes (+) et (-) lorsque la vis sans fin fonctionne en marche avant. La polarité de sortie est inversée lorsque la vis sans fin fonctionne dans le sens inverse.

Schémas de connexion E/S



Schéma de câblage externe E/S



Schéma électrique E/S

Branchement alimentation en air

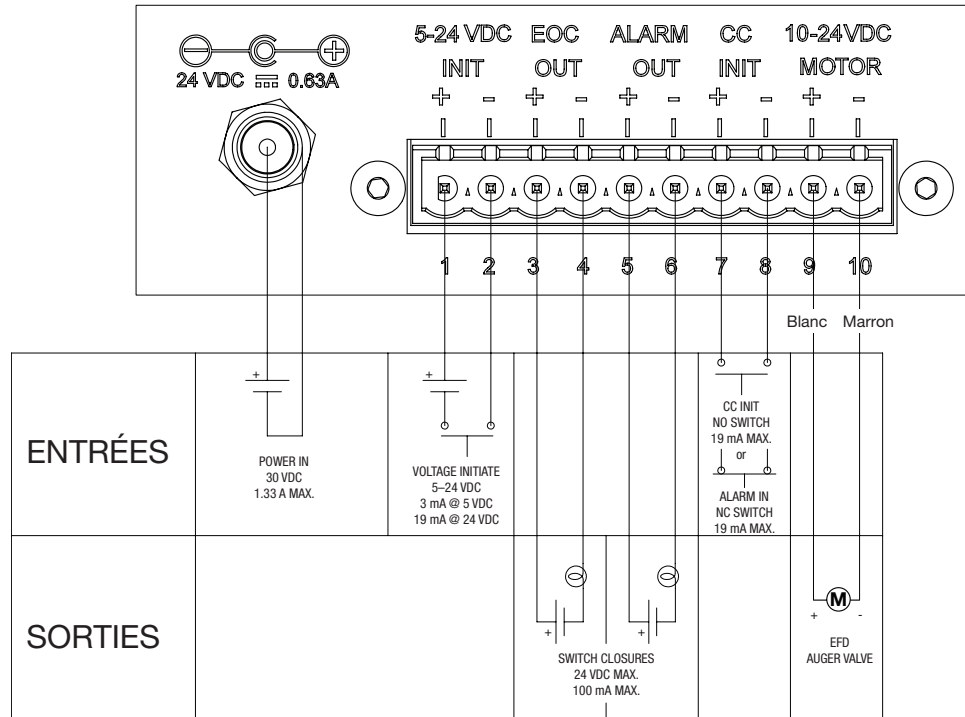
Connexion arrivée d'air

Raccordez le contrôleur à la source d'air comprimé à l'aide du filtre / régulateur de 5 microns fourni (réf. 7002002). Utilisez le tuyau de 6 mm fourni pour connecter le raccord rapide AIR IN au raccord rapide d'air constant du filtre / régulateur de 5 microns. Reportez-vous à la section « Réglage type : Système ValveMate 7194 équipé d'une valve 794 » à la page 14 ou à « Réglage type : Système ValveMate 7194 équipé d'une valve 794-TC » à la page 15, selon le cas.

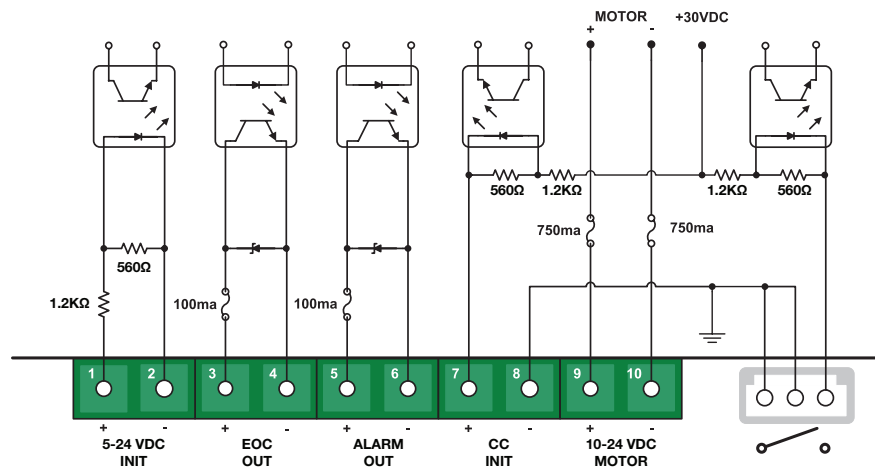
Connexion air de sortie

Utilisez le tube d'air de 4 mm fourni pour connecter le raccord rapide de FLUID PRESSURE (PRESSION DE FLUIDE) au réservoir de fluide.

N.B. : Lorsque le mode de sortie d'air est défini sur Constant, la sortie d'air s'active au premier cycle de dépose. Elle restera activée si une nouvelle initialisation de dépose survient dans les 16 secondes suivant la fin d'un cycle de dépose. La sortie d'air se désactive comme suit : (1) si 16 secondes s'écoulent sans aucune initialisation de dépose, ou (2) après un changement de mode. Lorsque le mode de sortie d'air est défini sur Pulsé, la sortie d'air est activée ou désactivée selon que le signal de la valve est actif ou non. Nordson EFD conseille de fonctionner en mode Constant.

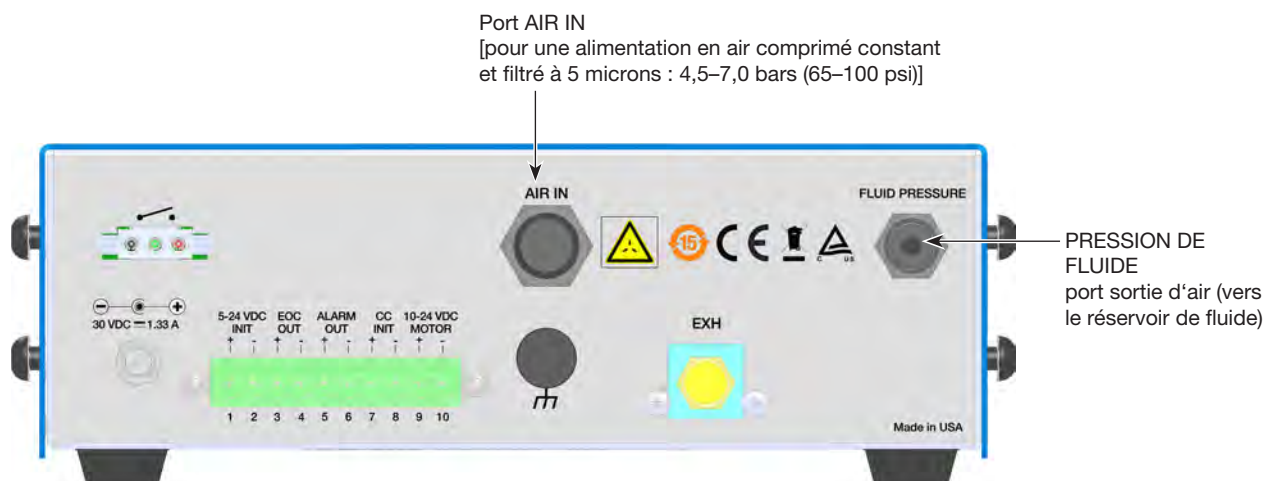

IMPORTANT

Le raccord rapide de sortie possède une soupape d'arrêt de sécurité interne. Assurez-vous que le tuyau d'air de la valve est entièrement inséré dans le raccord pour permettre un bon écoulement de l'air. La profondeur d'insertion du tuyau d'air est de 15 mm lorsqu'il est complètement inséré dans le raccord rapide de sortie d'air, assurant ainsi un écoulement sans restriction de l'air.

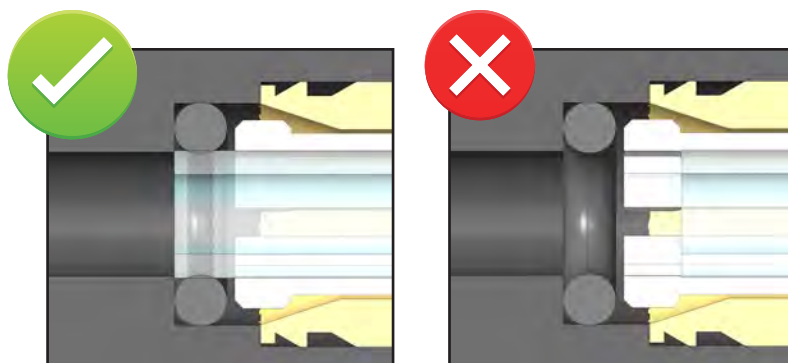

Installation d'une valve à vis sans fin 794

Avant d'installer la valve, lisez les manuels utilisateurs du réservoir et de la valve afin de vous familiariser avec le fonctionnement de toutes les pièces du système de dosage.

⚠ AVERTISSEMENT

Débranchez l'alimentation électrique et la pression d'air d'entrée du système d'automatisation de l'usine et du contrôleur de valve avant de poursuivre.

1. Fixez solidement la valve à l'axe Z du robot à l'aide du support fourni pour la valve ou tout autre support de fixation approprié pour d'autres machines.
2. Branchez les fils de sortie du moteur au contrôleur de valve :
 - Câble blanc : broche 9 (+)
 - Câble marron : broche 10 (-)
3. Fixez le raccord de sortie de seringue à l'extrémité de la seringue de produit à déposer.
4. Placez la seringue dans la position de serrage, selon le besoin, et serrez-la fermement.
5. Enclenchez la vis sans fin dans la tête coulissante après avoir d'abord aligné le raccord d'arrivée produit vers l'avant de la valve.
6. Coupez une longueur de tuyau d'alimentation d'environ 80 mm et enfoncez-la dans les raccords d'arrivée du bloc vis sans fin et sortie de seringue.
7. Procédez comme suit pour connecter la pression de fluide à la valve :
 - a. Coupez le raccord rapide à baïonnette en plastique de l'extrémité de l'adaptateur de seringue.
 - b. Fixez l'adaptateur de seringue à la seringue.
 - c. Enfoncez l'extrémité du tuyau dans le raccord de sortie d'air FLUID PRESSURE (PRESSION DU FLUIDE).
8. Installez une aiguille de dépose Nordson EFD de 6,35 mm de long de diamètre approprié.

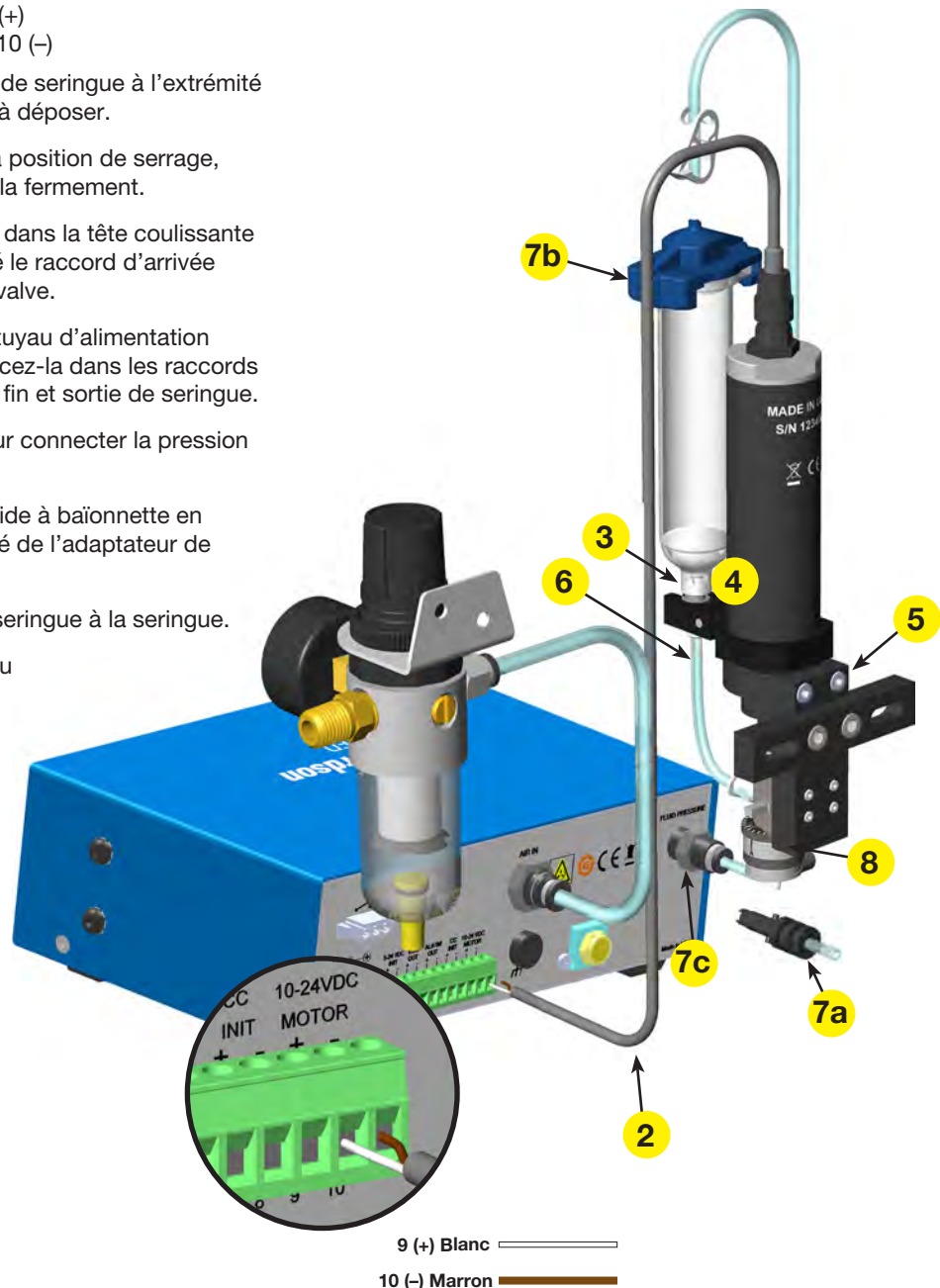

Installation d'une valve à vis sans fin 794-TC

Avant d'installer la valve, lisez les manuels utilisateurs du réservoir et de la valve afin de vous familiariser avec le fonctionnement de toutes les pièces du système de dosage.

⚠ AVERTISSEMENT

Débranchez l'alimentation électrique et la pression d'air d'entrée du système d'automatisation de l'usine et du contrôleur de valve avant de poursuivre.

1. Fixez solidement la valve à l'axe Z du robot à l'aide du support fourni pour la valve ou tout autre support de fixation approprié pour d'autres machines.
2. Branchez les fils de sortie du moteur au contrôleur de valve :
 - Câble blanc : broche 9 (+)
 - Câble marron : broche 10 (-)
3. Fixez le raccord de sortie de seringue à l'extrémité de la seringue de produit à déposer.
4. Placez la seringue dans la position de serrage, selon le besoin, et serrez-la fermement.
5. Utilisez le raccord rapide de 4 mm et le tuyau alimentation produit 2,4 mm x 4 mm pour brancher l'alimentation produit à l'entrée produit de la valve à vis sans fin.
6. Fixez l'adaptateur de seringue à la seringue.
7. Branchez le raccord à baïonnette à la sortie d'air du contrôleur de valve.
8. Installez fermement une aiguille sur le raccord luer.

N.B. : La sélection des aiguilles est primordiale pour atteindre la performance optimale de la valve. Afin d'obtenir le meilleur débit, utilisez en général les aiguilles les plus courtes et les moins restrictives. Les valves 794-TC sont livrées avec un kit d'aiguilles de dépose pour un contrôle maximal du débit des produits.

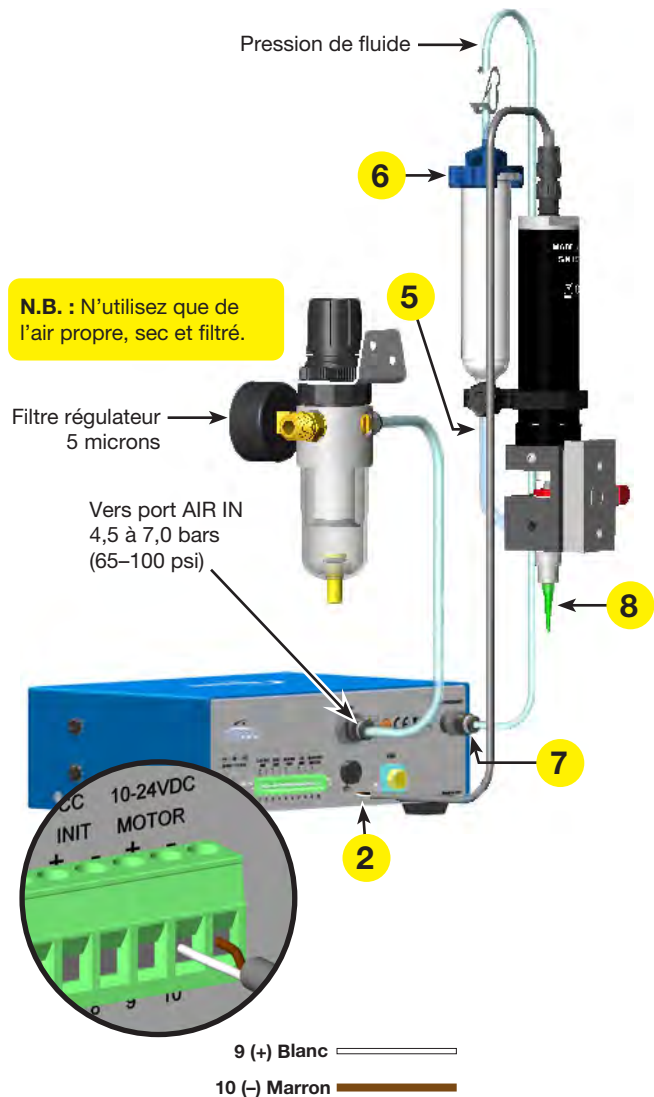
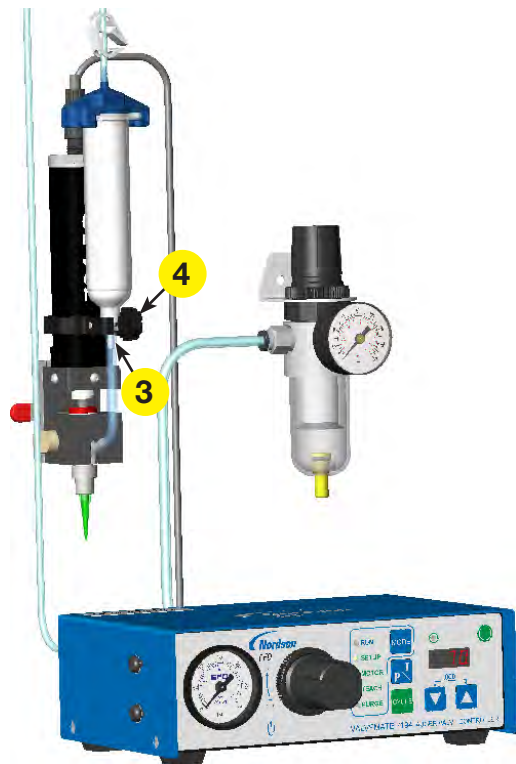

Recommandations de réglage du système

Réglage de la pression du réservoir

La pression d'air est utilisée pour maintenir un débit constant de fluide entre le réservoir et la vis sans fin. En général, une pression de 0,5 à 0,8 bar (8 à 12 psi) est suffisante pour de la pâte à souder. Quelques expérimentations peuvent être nécessaires pour trouver la pression correcte pour d'autres fluides.

Réglez la pression de façon à ce qu'elle soit suffisante pour garder la vis sans fin amorcée en tout temps, sans pour autant permettre au fluide de traverser la vis sans fin lorsque la valve est désactivée.

Commencez par régler la pression à 0,68 bar (10 psi). Faites fonctionner la valve en mode STEADY (Continu) (sans aiguille de dépose installée) jusqu'à ce que du produit s'écoule. Si après 10 secondes, le produit ne s'écoule pas, augmentez alors la pression. Le réglage de la pression est correct si du produit ne s'écoule pas entre les cycles lorsque la valve est désactivée.



Contrôle de la taille des déposes

Il y a trois façons de contrôler la production de la valve : le temps de dépose, le diamètre de l'aiguille de dépose et la vitesse du moteur.

- La taille de la dépose dépend essentiellement du temps de dépose. Pour des résultats optimaux, le temps minimum doit être supérieur à 0,070 seconde.
- Le diamètre de l'aiguille de dépose influe également sur la taille de dépose. Une aiguille de plus petit diamètre réduit la taille des déposes en limitant l'écoulement du produit. Nordson EFD recommande d'utiliser une aiguille aussi grande que possible pour l'application. Cela permettra de maintenir le réglage du temps à un niveau bas, ce qui maximisera la productivité.
- La commande de vitesse du moteur permet un réglage précis de la production. La référence pour la vitesse du moteur sur l'écran LED est en tension. La tension de fonctionnement normal est 24 VDC, ce qui correspond à la vitesse maximale ; la vitesse peut être réduite à 10 VDC (la vitesse minimale). La réduction de la vitesse du moteur réduit le débit du dosage. Ceci est utile pour les déposes de cordons de produit. Le débit du dosage peut être adapté à la vitesse de déplacement linéaire de la valve, comme dans le cas de la commande de mouvement XY.

Marche avant / marche arrière de la vis sans fin

Le contrôleur 7194 offre la possibilité d'inverser le sens de rotation du moteur. La rotation en marche avant du moteur est utilisée pour la dépose du produit. La rotation en marche arrière du moteur crée un rappel de goutte, semblable à l'aspiration dans une seringue. La rotation en marche avant est une rotation de la vis sans fin dans le sens des aiguilles d'une montre, vue d'en haut sur les valves 790BR, 794BR, 794BL, 794BL-DEC et 794-TC. La rotation en marche arrière du moteur crée une dépose plus propre à la fin d'un cycle de dépose, en particulier avec les produits plus visqueux ou collants.

Mettre hors tension

Le bouton d'alimentation contrôle à la fois l'alimentation électrique et l'alimentation en air du contrôleur. Nordson EFD conseille de couper l'alimentation électrique lorsque le système n'est pas utilisé pendant une période prolongée.

Vérifications de l'installation

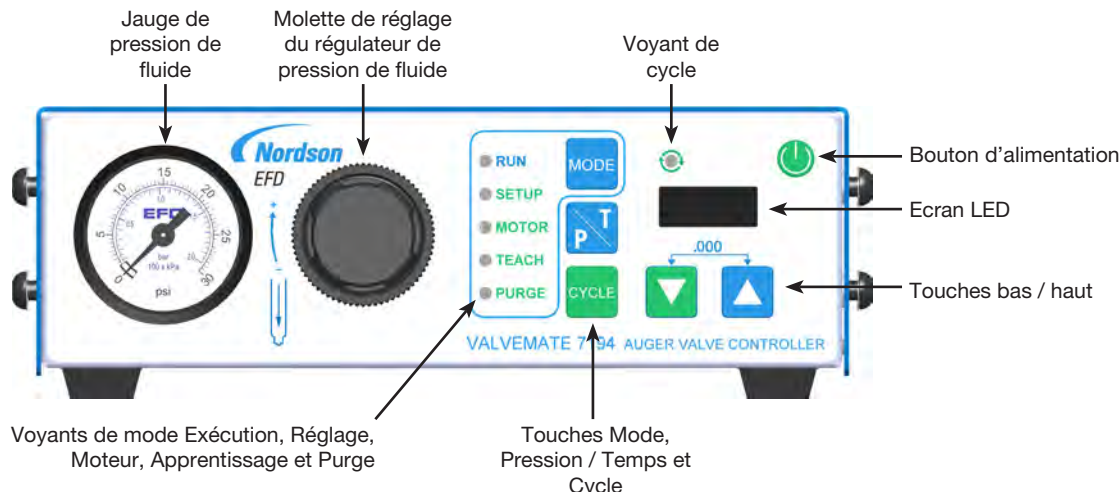

Vérifier les réglages de la pression

1. Appuyer sur POWER pour mettre sous tension.
2. Appuyer sur MODE jusqu'à ce que le voyant RUN s'allume.
3. Appuyer sur P/T pour afficher momentanément la pression de commande sur l'écran LED. Régler le filtre/ régulateur externe de 5 microns sur 4,5 bars (65 psi).
4. Tourner la molette de réglage du régulateur de la pression de fluide pour régler la pression de fluide sur 0,68 bar (10 psi), comme indiqué sur le manomètre.

Purger le système

1. Placer la carte à points (fournie) avec le produit de purge sous l'aiguille de dépose.
2. Appuyer sur MODE jusqu'à ce que le voyant PURGE s'allume. PuF est visible.
3. Appuyer sur DOWN pour passer à Pur .
4. Appuyer sur DOWN / UP pour sélectionner le mode de pressurisation du fluide : OFF , à impulsion Pul, , ou Constante .
5. Maintenir enfoncée la touche CYCLE . Le moteur démarre.
6. Continuer d'appuyer sur CYCLE jusqu'à ce que le produit de purge rouge commence à s'écouler de l'aiguille. Continuer la dépose jusqu'à ce que la valve soit purgée de tout l'air.

Vérification du système

1. Appuyer sur MODE jusqu'à ce que le voyant MOTOR s'allume. Le réglage actuel de la vitesse de marche avant est visible.
2. Appuyer sur UP augmenter la vitesse de marche avant à F24 .

3. Appuyer deux fois sur P/T puis appuyer sur DOWN / UP sélectionner pour Con air constant sortie.
4. Appuyer sur MODE jusqu'à ce que le voyant TEACH s'allume. Si la valeur de temps affichée est différente de zéro, appuyer simultanément sur DOWN / UP pour effacer la valeur.

5. Maintenir enfoncée la touche CYCLE OU appuyer sur la pédale de commande tout en observant la taille de la dépose.

Initialement, l'écran LED clignote pour indiquer le début d'une commande de dépose. Dès que la dépose commence, l'écran affiche le temps de dépose total accumulé.

6. Relâcher la touche CYCLE ou la pédale de commande.

Des commandes ultérieures sont ajoutées au temps de dépose total. Cette valeur de temps est enregistrée en tant que temps actuel de dépose vers l'avant. Ramener le temps à zéro pour répéter le processus jusqu'à ce que la taille de dépose souhaitée soit atteinte.

7. Appuyer sur MODE jusqu'à ce que le voyant SETUP s'allume. Appuyer sur la touche CYCLE ou appuyer sur la pédale de commande pour lancer la dépose programmée.

Chaque lancement répète la dépose programmée. Un cycle de dépose est annulé si une entrée d'initialisation se produit pendant celui-ci.







8. Appuyer sur DOWN / UP Appuyer sur DOWN / UP pour apporter des ajustements mineurs au temps de dépose. Maintenir enfoncée la touche DOWN / UP pour des ajustements rapides du temps.

9. Appuyer sur MODE jusqu'à ce que le voyant MOTOR s'allume. Appuyer sur DOWN pour diminuer la tension du moteur à F16.





10. Appuyer sur la touche CYCLE ou appuyer sur la pédale de commande et noter le changement de la taille de la dépose. Répéter l'étape 9 pour diminuer la tension du moteur à F10, puis rétablir la tension à F24.

Marches à suivre





Comment régler le temps de dépose vers l'avant

- Step 1 Appuyer sur la touche MODE  jusqu'à ce que le voyant SETUP s'allume.
- Step 2 Appuyer sur DOWN / UP   pour sélectionner une valeur temps de  à .
- Step 3 Appuyer sur la touche MODE  pour avancer.







Comment effectuer des réglages à la volée (OTF) en mode RUN (Exécution)

- Step 1 Appuyer sur la touche CYCLE  pour activer OTF. L'écran LED se met à clignoter.
- Step 2 Appuyer sur DOWN / UP   pour régler la valve à la volée.
- Step 3 Appuyer sur la touche CYCLE  pour désactiver OTF. L'écran LED cesse de clignoter.







Comment régler la vitesse de dépose vers l'avant

- Step 1 Appuyer sur la touche MODE  jusqu'à ce que le voyant MOTOR s'allume. Le réglage actuel de la vitesse de marche avant est visible:  (où F = Forward (marche avant), et les chiffres 2 et 3 = une tension comprise entre 10 et 24 ; par exemple, F14 = une vitesse vers l'avant de 14V).
- Step 2 Appuyer sur DOWN / UP   pour sélectionner une valeur de F10 à F24 (10V étant la vitesse la plus lente et 24V étant la vitesse la plus rapide).
- Step 3 Appuyer sur la touche MODE  pour avancer.

Comment régler la vitesse de dépose vers l'arrière









- Step 1 Appuyer sur la touche MODE  jusqu'à ce que le voyant MOTOR s'allume.
- Step 2 Appuyer une fois sur PRESSURE / TIME  Le réglage actuel de la vitesse de marche arrière est visible  (où r = Reverse (marche arrière), et les chiffres 2 et 3 = une tension comprise entre 10 et 24 ; par exemple, r12 = une vitesse vers l'arrière de 12V).
- Step 3 Appuyer sur DOWN / UP   pour sélectionner une valeur de r10 à r24 (10V étant la vitesse la plus lente et 24V étant la vitesse la plus rapide).
- Step 4 Appuyer sur la touche MODE  pour avancer.

Comment régler le mode de pressurisation du fluide







- Step 1 Appuyer sur la touche MODE  jusqu'à ce que le voyant MOTOR s'allume.
- Step 2 Appuyer deux fois sur PRESSURE / TIME .
- Step 3 Appuyer sur DOWN / UP   pour sélectionner Pulsed  ou Constant .
- Step 4 Appuyer sur la touche MODE  pour avancer.

Marches à suivre (suite)







Comment régler le type de valve à vis sans fin

- Step 1 Appuyer sur la touche MODE  jusqu'à ce que le voyant MOTOR s'allume.
- Step 2 Appuyer trois fois sur PRESSURE / TIME .
- Step 3 Appuyer sur DOWN / UP   pour sélectionner 794BR , 794BL , 790BR , ou 794BL-DEC . Référez-vous à « Tableau de sélection du type de valve » à la page 29 pour choisir la bonne valve.
- Step 4 Appuyer sur la touche MODE  pour avancer.

Comment activer / désactiver la rotation en marche arrière du moteur



- Step 1 Appuyer sur la touche MODE  jusqu'à ce que le voyant SETUP s'allume.
- Step 2 Maintenir enfoncée la touche PRESSURE / TIME  jusqu'à ce que le temps actuel clignote rapidement.
Valeur = zéro (0) :
Valeur désactivée = 0,001–0,999 : Activée
- Step 3 Relâcher la touche PRESSURE / TIME  pour ajuster le réglage du temps. L'écran LED continue à clignoter rapidement
- Step 4 Appuyer sur DOWN / UP   pour régler la valeur de temps non nulle souhaitée.
N.B. : Une valeur non nulle permet la rotation en marche arrière de la vis sans fin au temps sélectionné.
- Step 5 Appuyer sur la touche MODE  pour avancer.

Comment utiliser le mode TEACH (Apprentissage)

- Step 1 Appuyer sur la touche MODE  jusqu'à ce que le voyant TEACH s'allume.
- Step 2 Maintenir enfoncée la touche CYCLE  ou appuyer sur la pédale de commande en mode TEACH.
L'écran LED se met à clignoter avant que ne commence la fonction TEACH (Apprentissage).
- Step 3 Ajouter l'incrément de temps en maintenant enfoncée la touche CYCLE , ou en maintenant appuyée la pédale de commande.
- Step 4 Pour régler avec précision le temps d'impulsion programmé, appuyer sur DOWN / UP   pour diminuer / augmenter le temps.
- Step 5 Appuyer sur DOWN / UP   simultanément pour remettre l'écran LED à 0,000 et relancer le processus TEACH (Apprentissage).

Marches à suivre (suite)



Comment purger avec ou sans pression de fluide

Appuyer sur la touche MODE  jusqu'à ce que le voyant PURGE s'allume. PuF (Vers l'avant) PuF  est visible.

Pour purger sans pression de fluide :

Step 1 Appuyer sur la touche CYCLE  ou appuyer sur la pédale de commande pour purger.

Pour purger avec pression de fluide :

Step 1 Appuyer sur UP  pour basculer le mode de pressurisation du fluide sur PuL (à impulsion)  ou Con (Constant) .

N.B. : Lors de l'entrée, le mode de pressurisation du fluide est OFF .



Step 2 Appuyer sur la touche CYCLE  ou appuyer sur la pédale de commande pour purger.

Comment activer / désactiver le mode Continu / Minuterie à l'arrêt

Step 1 Appuyer sur la touche MODE  jusqu'à ce que le voyant SETUP s'allume.



Step 2 Appuyer une fois sur PRESSURE / TIME  et la maintenir enfoncée pendant 3 secondes. Le réglage du temps de dépose en marche arrière clignote rapidement pour le distinguer du réglage du temps de dépose en marche avant.

Step 3 Appuyer et relâcher la touche PRESSURE / TIME  pour afficher le réglage du temps de dépose en marche avant, qui clignote à faible vitesse.

Step 4 Appuyer sur DOWN / UP  pour alterner entre le mode Steady (Continu  et Timer Override (Minuterie à l'arrêt) .

Comment activer / désactiver l'alarme de chute de pression

Step 1 Appuyer sur la touche MODE  jusqu'à ce que le voyant MOTOR s'allume.











Step 2 Maintenir enfoncée la touche PRESSURE / TIME  jusqu'à ce que Aon ou  ou AoF  soit visible.

Step 3 Appuyer sur DOWN / UP  pour alterner entre Alarm ON  et Alarm OFF .

Step 4 Appuyer sur la touche MODE  pour avancer.

Marches à suivre (suite)

Comment choisir PSI ou Bar pour la lecture de la pression

- Step 1 Appuyer sur la touche MODE  jusqu'à ce que le voyant MOTOR s'allume.
- Step 2 Maintenir enfoncée la touche PRESSURE / TIME  jusqu'à ce que Aon ou  ou AoF  soit visible.
- Step 3 Appuyer une fois sur PRESSURE / TIME  une time.
- Step 4 Appuyer sur DOWN / UP   pour alterner entre  pour BAR et  pour PSI :
Format PSI : 0,0 à 101,0
Format BAR : 0,0 à 7,0
- Step 5 Appuyer sur la touche MODE  pour avancer.

Comment activer / désactiver CC INIT E/S en tant qu'entrée alarme externe













- Step 1 Appuyer sur la touche MODE  jusqu'à ce que le voyant MOTOR s'allume.
- Step 2 Maintenir enfoncée la touche PRESSURE / TIME  jusqu'à ce que Aon ou  ou AoF  soit visible.
- Step 3 Appuyer deux fois sur PRESSURE / TIME .
- Step 4 Appuyer sur DOWN / UP   pour alterner entre  ou .
- La fonction CC INIT est :
- CCI:  Entrée d'initialisation de fermeture de circuit
- ALI:  Entrée alarme externe
- Step 5 Appuyer sur la touche MODE  pour avancer.

Tableau de sélection du type de valve

Utilisez le tableau suivant pour sélectionner le type de valve à vis sans fin approprié. Pour la procédure de sélection du type de valve, reportez-vous à la section « Comment régler le type de valve à vis sans fin » à la page 26.

Valves à moteur avec balai	Réf. de la valve	Sélection du type de valve à vis sans fin dans le menu Moteur
794-SR	7021916*	794BR 4br
794-FR	7029745	
794-SR	7021917*	
794-FR	7029746	
794-TC	7363510*	
794-TC	7363511*	
794-TC	7363512	
790-BR	7021907*	790BR 0br
790-BR	7021854*	
790-BR	7021855*	
*Produit ancien		

Valves à moteur sans balai	Réf. de la valve	Sélection du type de valve à vis sans fin dans le menu Moteur
794-SB	7029743*	794BL-DEC 4dE
794-FB	7029742*	
794-SB	7029744*	
794-FB	7029463*	
*Produit ancien		

Alarme moteur ou de court-circuit électrique

Le contrôleur ValveMate 7194 détecte des conditions de surcharge moteur importantes ou des courts-circuits électriques des sorties E/S (broches 9 et 10) pour l'alimentation électrique du moteur à vis sans fin. Cette alarme est toujours activée pour détecter ces conditions. Cette alarme peut également se produire si le mauvais type de valve à vis sans fin est sélectionné.

Lorsqu'une alarme moteur ou de court-circuit électrique se produit :

- Le voyant MODE clignote et les écrans LED affichent alternativement Mot **Not** et **---**.
- Le moteur se met hors tension.

Reportez-vous à la section « Dysfonctionnements » à la page 31 pour résoudre cette alarme.

Références

N.B. : Les cordons d'alimentation sont à commander séparément.

Références	Description
7360201	Contrôleur ValveMate 7194, 0–2,0 bars (0–30 psi)
7362374	Contrôleur ValveMate 7194, 0–7,0 bars (0–100 psi)
7014871	Kit, cordon d'alimentation, prise américaine
7014872	Kit, cordon d'alimentation, prise européenne

Pièces détachées

Item	Référence	Description
1	7026520	Électrovanne, 24 VDC, 1,8 W, avec connecteur
2	7016567	Jauge, 0–2 bars (0–30 psi)
	7014866	Jauge, 0–7 bars (0–100 psi)
3	7026523	Régulateur, 2 bars (30 psi)
Non illustré	7002002	Bloc régulateur / filtre 5 microns
Non illustré	7014865	Pédale de commande en option

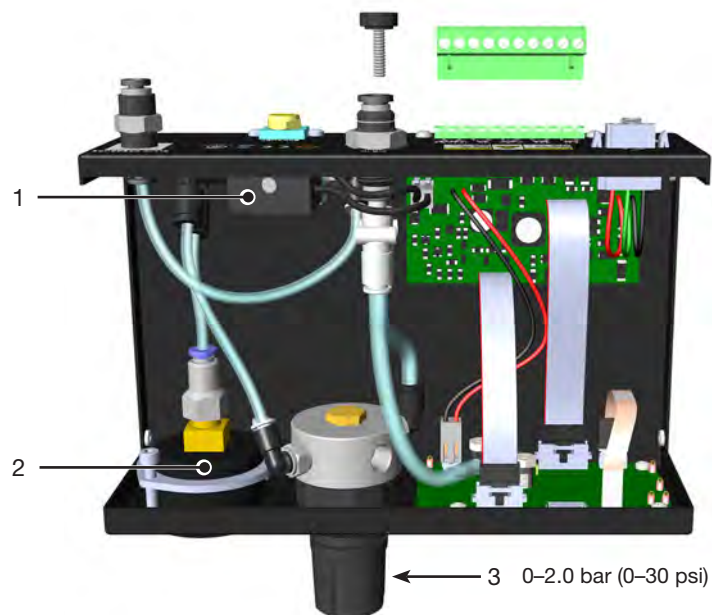

Dysfonctionnements

Problème	Cause probable	Mesure corrective
L'écran LED alterne entre la valeur de l'air ALr Air et de la pression et n'accepte pas de signal d'initialisation.	La pression de l'air du contrôleur a chuté en-dessous de 4,1 bars (60 psi).	Augmentez la pression de l'arrivée d'air à 4,8 bars (70 psi). Appuyer sur la touche MODE pour revenir à l'état initial. Si le problème persiste, assurez-vous que des dispositifs tels que les vérins cylindriques ne provoquent pas de chute de pression dans le conduit d'arrivée d'air du contrôleur.
Le contrôleur ne répond pas au signal d'initialisation	Le contrôleur n'est pas en mode RUN (Exécution)	Assurez-vous que le contrôleur est bien en mode RUN (Exécution).
	Le réglage du temps est insuffisant	Un retard de réponse du circuit pneumatique empêche à la valve de s'ouvrir lorsque le temps est configuré sur une valeur inférieure ou égale à 0,010 seconde. Augmentez le réglage du temps. Le signal doit s'interrompre nettement avant que le prochain signal ne soit lancé.
La minuterie ne fonctionne pas	Le contrôleur est en mode Continu / Minuterie à l'arrêt	Désactivez le mode Continu / Minuterie à l'arrêt. Reportez-vous à la section « Comment activer / désactiver le mode Continu / Minuterie à l'arrêt » à la page 27.
L'écran LED clignote ALr – UPn	L'alarme externe est activée et le circuit est ouvert	Déterminez la cause de la panne ou désactivez l'alarme externe. Reportez-vous à la section « Comment activer / désactiver CC INIT E/S en tant qu'entrée alarme externe » à la page 28.
Le voyant MODE clignote et l'écran LED clignote ALr – ---	Blocage du moteur de vis sans fin, court-circuit électrique, ou mauvais type de valve sélectionné	Assurez-vous que le moteur de vis sans fin n'est pas bloqué Vérifiez que le câblage des broches 9 et 10 n'est pas court-circuité. Assurez-vous que le bon type de valve est sélectionné. Pour sélectionner le type de valve, reportez-vous à la section « Comment régler le type de valve à vis sans fin » à la page 26.

GARANTIE D'UN AN

Ce produit Nordson EFD est garanti 1 an à compter de sa date d'achat contre tout défaut de matériau ou de fabrication, à condition que l'équipement soit installé et utilisé conformément aux recommandations et aux instructions fournies par l'usine. Ne sont pas couverts : les défauts dus aux mauvaises manipulations, l'abrasion, la corrosion, la négligence, les accidents, les mauvaises installations, l'utilisation de produits incompatibles avec l'équipement.

Durant cette période de garantie, Nordson EFD répare ou remplace tout ou partie de cet appareil. Après accord, le matériel est retourné aux frais de l'utilisateur. Les seules exceptions sont les pièces d'usure normale qui doivent être remplacées périodiquement, telles que, mais sans s'y limiter, les diaphragmes, les joints d'étanchéité, les têtes de valve, les pointeaux et les buses.

En aucun cas l'obligation de Nordson EFD de répondre d'un dommage ne peut excéder le prix d'achat de l'équipement.

L'utilisateur doit s'assurer de la conformité du matériel à l'usage envisagé. Nordson EFD n'assure aucune garantie de qualité marchande ou de bon fonctionnement pour aucun objectif particulier. Nordson EFD ne pourra être tenu pour responsable de dommages accessoires ou indirects.

Cette garantie ne s'applique que si l'air comprimé utilisé, le cas échéant, est propre, sec, filtré et exempt d'huile.



Pour une assistance technique et commerciale dans plus de 40 pays, contactez Nordson EFD ou visitez www.nordsonefd.com/fr.

France, Dosage 2000
+33 (0) 1 30 82 68 69
EFDEU-South@nordson.com



Suisse
+41 (0) 81 723 47 47; info.ch@nordsonefd.com

Benelux
00800 7001 7001; EFDEU-North@nordson.com

Canada
800-556-3484; canada@nordsonefd.com

Global
+1-401-431-7000; info@nordsonefd.com

Le «Wave Design» est une marque déposée de Nordson Corporation.
©2024 Nordson Corporation 7361936 v040224