

Válvulas Dosificadoras Serie 750

Guía De Instalación

Introducción

Las válvulas de la Serie 750 son muy sencillas de utilizar y funcionan por millones de ciclos de dosificación sin la necesidad de mantenimiento.

La Serie 750 incluye una gran variedad de válvulas de diafragma ajustables, compactas y precisas, para dosificar fluidos de baja y mediana viscosidad. Esta serie incluye las válvulas mod. 750V, 750V-SS, 751V, 752V, 752V-SS, 752V-UH, 752V-UHSS, 752V-DVD y 752V-UHDVD.

Todas las válvulas de la Serie 750 utilizan el mismo sistema de actuación. Lo que difiere, dependiendo del modelo, son los diafragmas y cabezas. Los orificios de salida de las válvulas de la Serie 752V están localizados al final de la cabeza de la válvula. Los de la serie 750V y 751V se localizan a un lado de la cabeza.

Todas las válvulas se embarcan con un adaptador de puntas, un conector de entrada de fluido y una manguera de aire de actuación de 5 pies, instalados.

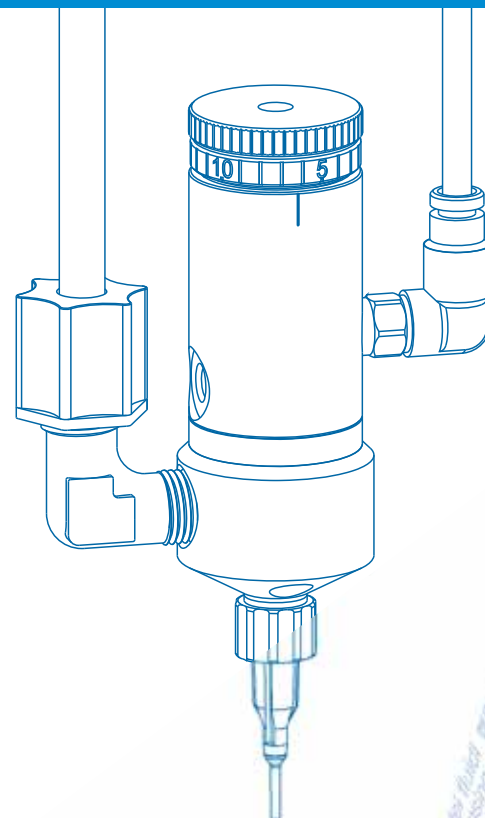
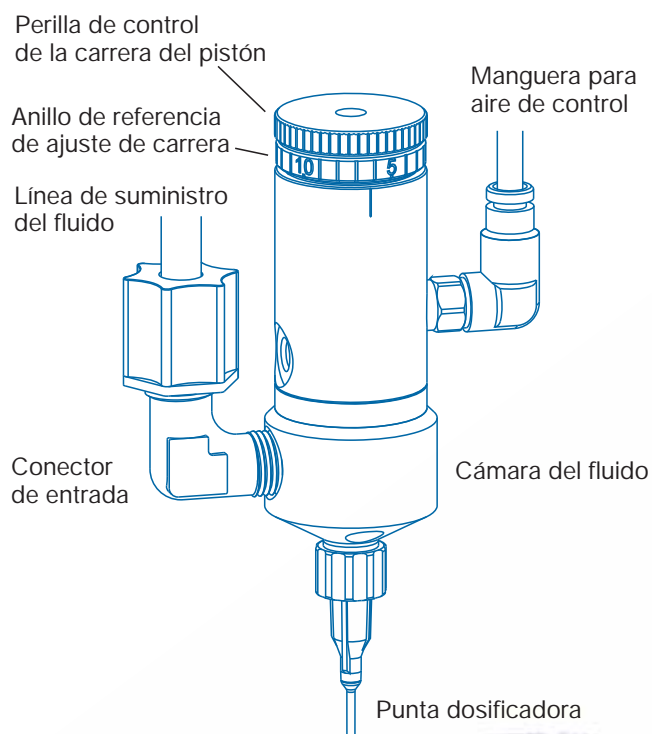

Instalación

Para familiarizarse con la operación de todos los componentes del sistema de dosificación, antes de instalar la válvula, por favor lea las instrucciones de operación del controlador de la válvula y recipiente del fluido correspondiente.

1. Monte la válvula utilizando el soporte universal EFD (#7002VM) o algún otro dis-positivo.
2. Conecte la alimentación del fluido a la válvula. Si utiliza la manguera de 3/8" dia. externo, cambie el conector por el #7610BP, incluido.
3. Conecte la línea de alimentación del fluido al recipiente. El recipiente acepta mangueras de 1/4" ó 3/8" dia. Externo (utilizando el conector #62518PT, incluido).
4. Conecte la manguera de aire de control al controlador ValveMate™ (o algún otro interruptor neumático), destinado para controlar el tiempo de apertura de la válvula.
5. Seleccione la punta dosificadora – puntas pequeñas (calibre 20) para fluidos de baja viscosidad y puntas más grandes (calibre 14) para viscosidades más elevadas.
6. Vierta el fluido directamente al vaso descartable del recipiente o coloque la botella con el fluido del fabricante dentro del recipiente. Asegure la tapa del recipiente antes de presurizarlo.
7. Ajuste la presión de acuerdo a la viscosidad del fluido. Baja viscosidad – baja presión, alta viscosidad – alta presión.
8. Ajuste el desplazamiento del diafragma comenzando con una apertura no mayor de 1/2 vuelta.*
9. Coloque un recipiente debajo de la punta dosificadora o boquilla y actúe la válvula hasta que las líneas del fluido, la válvula y la punta estén libres de aire.
10. Fije el índice de flujo deseado ajustando la presión del recipiente del fluido o cambiando el tamaño de la punta.

* No abra la perilla de control de desplazamiento del pistón más de dos vueltas ni ciérrela demasiado. Al abrir la perilla más de dos vueltas, la presión del fluido puede forzar el diafragma y provocar un continuo flujo del fluido.

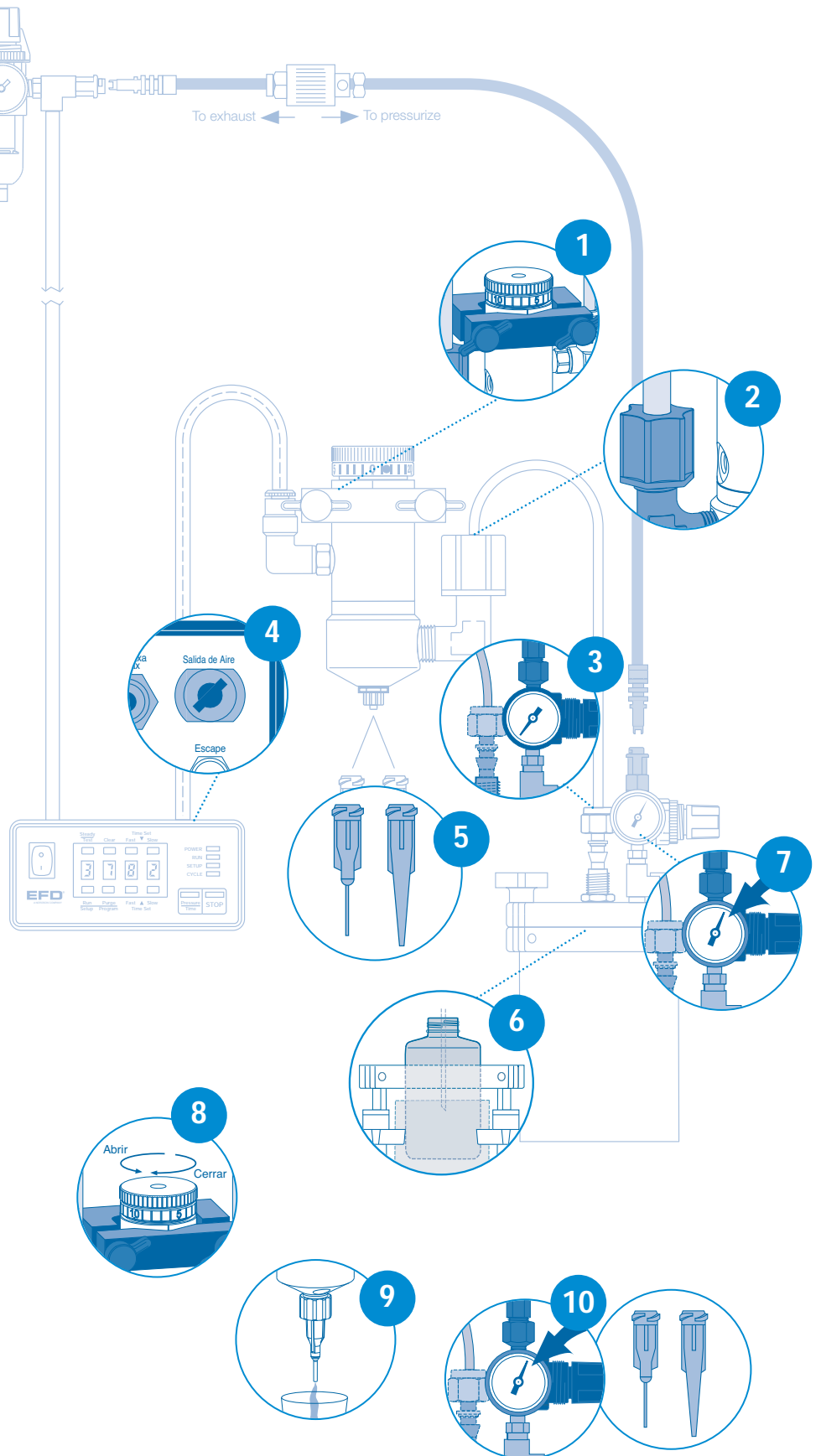

11

Fije el tamaño del depósito ajustando el tiempo de apertura de la válvula. Vea el manual de operación del controlador de la válvula.

Como Opera la Válvula

La presión de aire de entrada de 4,8 bar (70 psi) fuerza el pistón interno ① a desplazarse. ② La flecha del pistón abre el sello del diafragma ③, permitiendo el paso del fluido. Al cesar la presión, el resorte retraerá el pistón cerrando el diafragma.

La cantidad del fluido dosificado dependerá del tiempo de apertura de la válvula, la viscosidad del fluido, presión de aire en el recipiente, tamaño de la punta dosificadora y del desplazamiento del diafragma.

El índice de flujo del fluido está directamente relacionado con la presión en

el recipiente, el tamaño de la punta y la viscosidad del fluido.

Para calibrar la válvula, la marca "0" del anillo de referencia de calibración debe alinearse con una de las dos marcas de referencia en el cuerpo de la válvula. Cuando apriete el tornillo de seguridad, la válvula estará calibrada.

El principal control del tamaño del depósito es el tiempo de apertura de la válvula.

Flujo del fluido de la 752V y 752V-UH

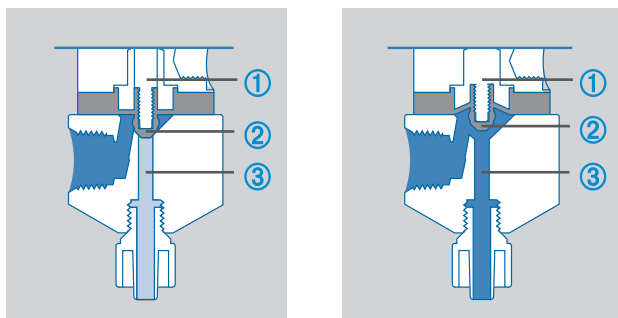

abierta

cerrada

Flujo del fluido de la 750V y 751V

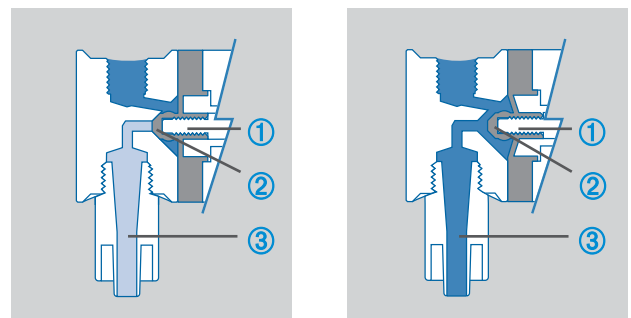

abierta

cerrada

El Concepto del ValveMate

El ValveMate 7000 permite un fácil ajuste de la salida de la válvula, proporcionando al usuario un máximo de eficiencia y conveniencia. El tiempo de apertura de la válvula es el principal control del tamaño del depósito. El 7000 proporciona el ajuste de este tiempo, por medio de botones a presión, exactamente donde debe estar – a la válvula.

El tamaño del depósito puede ser programado oprimiendo el botón PROGRAM (Programar) en el modo SETUP (Preparación). Esta función proporciona un sencillo punto de partida para seleccionar el tamaño del depósito.

Nota: Las mesas de coordenadas XYZ Ultra® TT 325 y 525 de EFD contienen controladores ValveMate integrados para operar las válvulas dosificadoras de EFD.

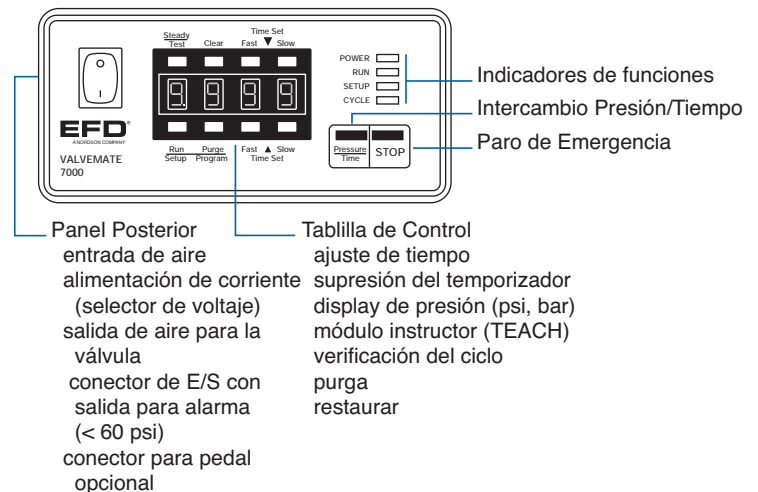

Especificaciones

Generales

Diafragma: Polietileno UHMW*

Presión requerida de aire: 4,8 a 6,2 bar (70 a 90 psi)

Presión máxima del fluido: 4,8 bar (70 psi)

Temperatura máxima de operación: 43° C (110° F)

Montaje: (1) Orificio roscado 10-32 UNF

750V y 750V-SS

Tamaño: 64,7 mm longitud x 23,8 mm diámetro
(2,55" x 0,940")

Peso: 750V – 93,5 gramos (3,30 oz)
750V-SS – 165,83 gramos (5,85 oz)

Cuerpo del cilindro: 750V – Aluminio anodizado endurecido
750V-SS – Acero inoxidable tipo 303

Cabeza de la válvula: de Polietileno UHMW*

Orificio libre para flujo: 1,57 mm (0,062") diámetro

Rosca del orificio de entrada del fluido: 1/4"-28 UNF

Rosca del orificio de salida: 5/16-28 UNF

Adaptador de puntas: Polipropileno 750V-SS – 165,83 gramos (5,85 oz)

751V

Tamaño: 64,7 mm longitud x 26,9 mm diámetro
(2,55" x 1,060")

Peso: 101,7 gramos (3,59 oz)

Cuerpo del cilindro: Aluminio anodizado endurecido

Cabeza de la válvula: de Acetal

Orificio libre para flujo: 2,0 mm (0,080") diámetro

Rosca del orificio de entrada del fluido: 1/8 NPT hembra

Rosca del orificio de salida: 1/8 NPT hembra

Adaptador de puntas: Nylon

* Ultra High Molecular Weight (Polímero irradiado de alto peso molecular)

Para lograr una operación consistente y facilitar el ajuste de salida de la válvula, EFD recomienda el uso del controlador ValveMate 7000 en todas las aplicaciones automáticas, semiautomáticas y manuales.

Los sistemas de posicionamiento EFD de la Serie TT, incorporan un sistema de control de dosificación en el sistema principal.

Para obtener detalles, contacte al Grupo de Asistencia Técnica de los Sistemas de Válvulas Dosificadoras de EFD.

752V, 752V-UH/752V-SS y 752V-UHSS

Tamaño: 80,7 mm longitud x 26,9 mm diámetro
(3,18" x 1,060")

Peso: 752V y 752V-UH – 99,5 gramos (3,51 oz)
752V-SS y 752V-UHSS – 181,9 gramos (6,42 oz)

Cuerpo del cilindro: 752V y 752V-UH –
Aluminio anodizado endurecido
752V-SS y 752V-UHSS –
Acero inoxidable tipo 303

Cabeza de la válvula: 752V y 752V-SS – de Acetal
752V-UH y 752V-UHSS –
de Polietileno UHMW*

Orificio libre para flujo: 0,100" (2,5 mm) diámetro

Rosca del orificio de entrada del fluido: 1/8" NPT hembra

Rosca del orificio de salida: 1/4-28 UNF

Adaptador de puntas: Polipropileno

752V-DVD y 752V-UHDVD

Tamaño: 80,7 mm longitud x 26,9 mm diámetro
(3,18" x 1,060")

Peso: 752V-DVD – 172,9 gramos (6,1 oz)
752V-UHDVD – 99,5 gramos (3,51 oz)

Cuerpo del cilindro: Acero inoxidable tipo 303

Cabezal de la válvula: 752V-DVD – Acero inoxidable tipo 303
752V-UHDVD – Polietileno UHMW*

Orificio libre para flujo: 2,5 mm (0,100") diámetro

Rosca del orificio de entrada del fluido: 1/8" NPT hembra

Rosca del orificio de salida: 1/4-28 UNF
752V-UHDVD
752V-DVD (no aplica)

Adaptador de puntas: 752V-DVD – Aluminio
752V-UHDVD – Polipropileno



Para ventas y servicio Nordson EFD en más de 30 países
llame a EFD o visite www.nordsonefd.com

Latin America
East Providence, RI USA +1.401.431.7000
México 001-800.556.3484; Puerto Rico 800.556.3484
espanol@nordsonefd.com

EFD International Inc.
P.I. de los Reyes Católicos,
46910 Alfafar, Valencia, España
+34 96 313 20 90
espanol@nordsonefd.com

El Diseño de Onda es una marca registrada de Nordson Corporation.
©2010 Nordson Corporation 750-INSTALL-03 v050610