

Mini-Válvula de Diafragma Serie 702

Guía de Mantenimiento y Repuestos

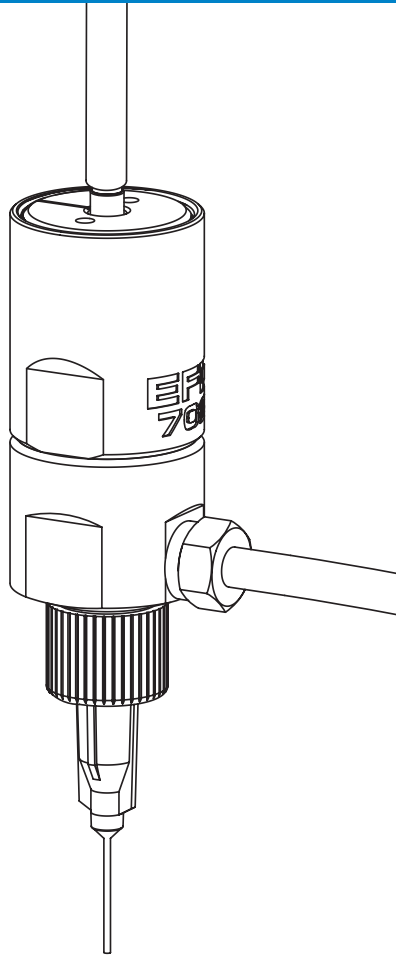

IMPORTANTE!
Guarde este
Folleto.

Remita este Folleto
al Supervisor de
Mantenimiento o al
Almacén

Los manuales de Nordson EFD
también están disponibles en pdf
www.nordsonefd.com/es



Procedimientos de Desensamblaje / Re-ensamblaje y Mantenimiento

⚠ PRECAUCIÓN

Para prevenir que la válvula se dañe, esta debe ser desarmada de abajo hacia arriba (empezando en la salida de fluido).

Cabeza de la válvula

1. Desenrosque y remueva la cabeza de la válvula del cuerpo de la válvula, girándola en sentido contrario de las agujas del reloj hasta que se desprenda.

Cuando remueva la cabeza de la válvula, es probable que el diafragma se afloje o desenrosque de la flecha del pistón. Si esto ocurre, reajuste o reinstale el diafragma antes de reinstalar la cabeza de la válvula.

2. Para reinstalar la cabeza de la válvula, enrósquela en el cuerpo de la válvula girando en sentido de las agujas del reloj, y apriete a 8,1–10,8 N•m (6-8 pies/libra).

Diafragma

3. Remueva la cabeza de la válvula desenroscándola en sentido contrario al de las agujas del reloj.
4. Coloque una pequeña llave allen a través de la ranura localizada en la flecha del pistón. Mantenga la llave fija para evitar que el pistón gire.
5. Desenrosque el diafragma girándolo en sentido contrario al de las agujas del reloj, y remuévalo del pistón.
6. Enrosque un nuevo diafragma, manteniendo firme la llave allen, para prevenir que el pistón gire. Enrosque lentamente hasta que la parte inferior del diafragma haga contacto con la flecha del pistón.
7. Reinstale la cabeza de la válvula, enroscándola en el cuerpo de la válvula en sentido de las agujas del reloj. Ajuste al valor especificado en el paso #2.

Conector de fluido #7020671 para la 702V-SS; opcional para el modelo 702M-SS

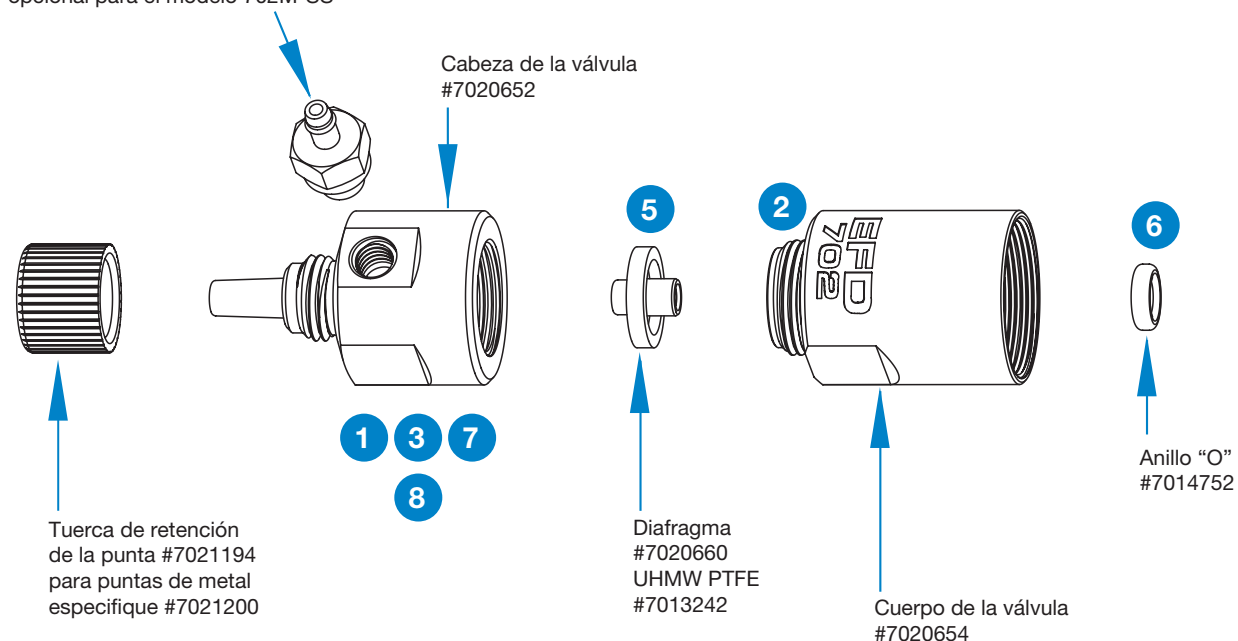

Procedimientos de Desensamblaje / Re-ensamblaje y Mantenimiento (continuación)

Anillo "O" del Pistón

8. Remueva la cabeza y el diafragma de la válvula.
9. Remueva la perilla reguladora y el resorte girando en sentido contrario de las agujas del reloj.
10. Remueva el anillo de retención del pistón.
11. Remueva el pistón.
12. Remueva el anillo y arandela de retención y el anillo "O" del cuerpo de la válvula.
13. Lubrique el anillo "O", la flecha del pistón y las paredes del cuerpo de la válvula con lubricante NYE #865 (No. 7014917).
14. Reinstale los componentes en orden contrario al utilizado en el desensamblaje.

Herramientas Necesarias para el Mantenimiento:

- (2) Llaves ajustables (Inglesas) de 6"
- Pinzas de punta de 6"
- Llave hexagonal, tamaño 2.5
- Pinzas para quebrar aros

Nota importante: Para un diafragma de PTFE, ajústelo 1/2 vuelta abierto o menos. Ajustes de más de 1/2 vuelta reduce dramáticamente la vida del diafragma.

# Referencia	Descripción
7020683	Mini-Válvula de Diafragma 702V-SS
7020679	Mini-Válvula de Diafragma 702M-SS
7020680	Mini-Válvula de Diafragma 702V-A
7013243	Mini-Válvula de Diafragma 702V-T

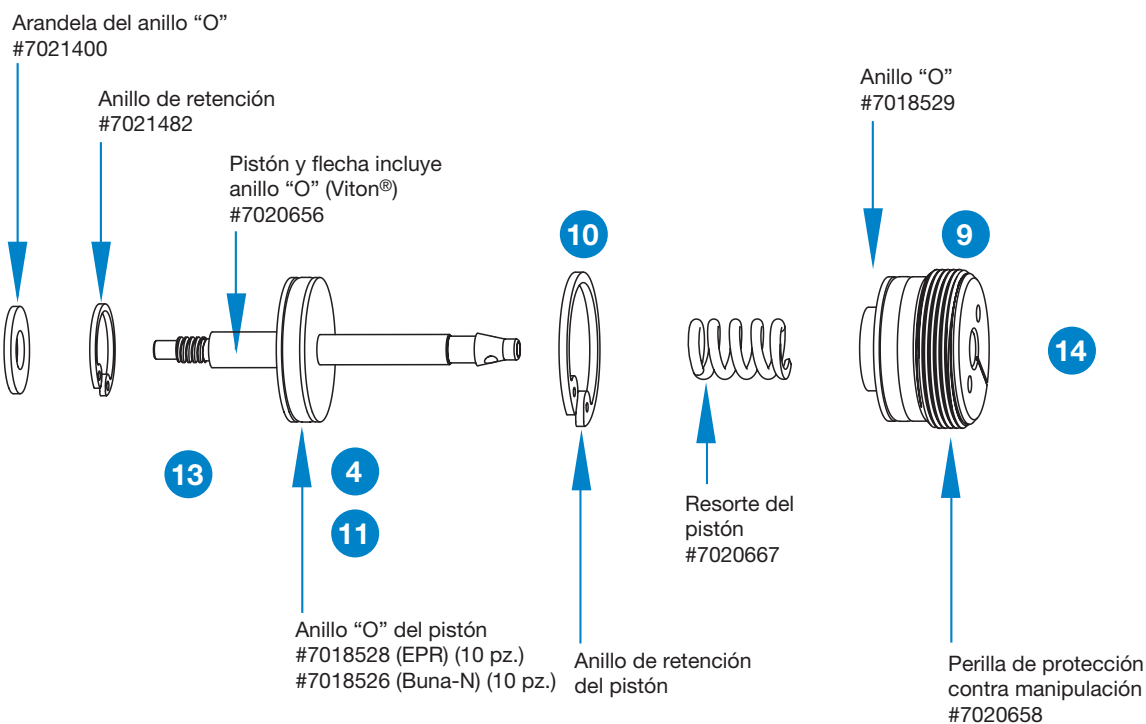

Guía de Identificación de Problemas

El líquido no fluye

- Si la presión de la válvula está demasiado baja, la válvula no abrirá. Aumente la presión a un mínimo de 4,8 bar (70 psi).
- La presión de aire del recipiente está demasiado baja. Increméntela.
- La punta dosificadora puede estar tapada. Reemplácela.
- El ajuste de la perilla reguladora del pistón puede estar cerrado. Abra la perilla reguladora.
- Es probable que se haya solidificado fluido dentro de la válvula. Limpie la cabeza de la válvula.

Una vez la válvula cierra se presentan escurrimientos de fluido. Estos paran eventualmente

- Esto ocurre debido a que hay aire atrapado en el área de salida de la cámara de fluido o hay aire atrapado en el fluido. El aire expandirá una vez que la válvula cierre, causando escurrimientos hasta que el aire alcance la presión atmosférica.

Purgue la válvula, dosifique con un flujo de fluido constante hasta que remueva el aire atrapado. Si está utilizando una punta pequeña, le recomendamos que la remueva para que el flujo sea el suficiente de forma que el aire pase por el adaptador de puntas.

- Si hay aire atrapado en el fluido, este debe ser extraído antes de comenzar el proceso de dosificación.

El fluido gotea constantemente una vez que la válvula cierra

- Un goteo constante puede ser el resultado de excesiva presión en el aire del recipiente. Verifique que la presión de aire del recipiente no exceda 4,8 bar (70 psi).
- Si la perilla reguladora está abierta más de dos vueltas completas, la presión de aire del recipiente forzará el diafragma a permanecer abierto. Verifique que la perilla reguladora esté abierta menos de dos vueltas.
- Un goteo constante también puede ser indicación que el diafragma no está cerrando completamente debido a una acumulación de partículas o al desgaste. Si este es el caso, reemplace el diafragma siguiendo las instrucciones provistas arriba.

Hay pérdidas de fluido entre la cabeza de la válvula y el diafragma

- Pérdidas de fluido entre la cabeza de la válvula y diafragma indica que el reborde anular que sella la cabeza de la válvula ha sido dañado, o la cabeza de la válvula ha sido distorsionada debido al ajuste excesivo de las tuercas de retención. En cualquiera de estos casos, reemplace la cabeza de la válvula.

Fluye fluido fuera del agujero de drenaje

- Cuando fluye fluido fuera del agujero de drenaje, significa ruptura del diafragma. Reemplácelo siguiendo las instrucciones provistas arriba.
- Si usa un diafragma de PTFE, asegúrese de ajustarlo 1/2 vuelta abierto o menos. Ajustes de más de 1/2 vuelta reducen dramáticamente la vida del diafragma.

La válvula responde lentamente al abrir y cerrar

- El tiempo de respuesta de la válvula está ligado al diámetro y largo de la manguera de aire. Las válvulas de EFD son suplidas con 5 pies de manguera de 3/32" de diámetro interno. Cuando se utilizan mangueras más largas o de diferente diámetro, el tiempo de respuesta de la válvula se verá afectado. Verifique que ni el largo ni el diámetro hayan sido cambiados.

Depósitos inconsistentes

- Depósitos inconsistentes pueden ser el resultado de fluctuaciones en la presión de aire de operación de la válvula, o fluctuaciones en la presión de aire del recipiente, o una presión de aire de operación de la válvula menor a 4,8 bar (70 psi). Verifique las presiones aire.
- El tiempo de apertura de la válvula debe ser consistente. Verifique que el controlador esté proporcionando una salida consistente.



Para ventas y servicio Nordson EFD en más de 40 países, llame a EFD o visite www.nordsonefd.com/es.

Mexico / Puerto Rico

800-556-3484; espanol@nordsonefd.com

España

+34 96 313 2090; iberica@nordsonefd.com

Global

+1-401-431-7000; info@nordsonefd.com

Viton es una marca registrada de E. I. DuPont.
El Diseño de Onda es una marca registrada de Nordson Corporation.
©2024 Nordson Corporation 7026826 v030524