

# Sistemas de Cartucho u-TAH Universal

El cartucho de 2 componentes compatible con cualquier pistola para cartucho estándar de silicona



Nuestro sistema de cartucho u-TAH Universal es un éxito en el diseño de cartuchos de dos componentes.

*"Estamos orgullosos de estar asociados con EFD, tanto como cliente, como envasadores calificados del cartucho EFD. Los productos de Nordson EFD nos permiten ofrecer a nuestros clientes soluciones de embalaje adecuadas, al precio correcto, y su cartucho universal es el mejor cartucho que nunca hayamos utilizado".*

*Andrew Lucas, Director General  
ALH Systems fábrica epoxi y resinas de poliuretano*

Acceda y aumente su cuota de mercado con el cartucho universal u-TAH®-el Único cartucho de 2 componentes diseñado para su uso con pistolas para cartuchos estándar de silicona.

Este sistema también se adapta a herramientas de calafateo neumáticas (accionadas por varilla) y a batería.

La nueva generación, u-TAH Gen3, reduce la contrapresión necesaria para llenar y dispensar, facilitando el trabajo. Sus componentes internos de ajuste preciso garantizan un sellado más hermético, proporcionando un cordón más fiable y uniforme de adhesivos estructurales, selladores y mucho más. Además, un indicador visual confirma que el pistón interno está totalmente engranado, lo que le da confianza en cada uso.

## Características y Beneficios

- Se adapta a las pistolas para cartuchos estándar de silicona de 310ml (1/10 gal.) - no se necesita un dispensador especial de dos componentes
- Opciones de Ratios 1:1 y 2:1
- Pre montado y comprobado 100% de la fábrica
- Llenado sin problemas
- Cierre fácil
- Se utiliza con mezcladores de tuerca estándar e integrales

## Rápido, Fácil llenado

- El cartucho universal se llena a través de la salida del cartucho, y luego se instala el cierre y la tuerca.
- Hemos desarrollado técnicas propias especiales para llevar a cabo la operación de llenado de forma rápida y económica, y también protocolos de ingeniería establecidos con los proveedores de maquinaria en todo el mundo.
- Si usted prefiere tener sus cartuchos de llenado por un proveedor externo, podemos proporcionar una lista de los envasadores autorizados en Cartuchos Universales u-TAH.

Relación	Parte #	Descripción	Volumen máximo	Material
1:1	7703997	Sistema de cartucho u-TAH 1:1	250 ml	PP
2:1	7702991	Sistema de cartucho u-TAH 2:1	180 ml	PP
1:1	7363881	Sistema de cartuchos u-TAH Gen3 1:1	250 ml	PP
2:1	7365126	Sistema de cartuchos u-TAH Gen3 2:1	180 ml	PP



más información



## Mezcladores Nordson EFD

La selección del mezclador es crítica cuando se trata de curar adhesivos y selladores bicomponentes. EFD ofrece una amplia gama de mezcladores estáticos con diámetros longitudes, geometrías y orificios diferentes, para satisfacer las necesidades de las distintas aplicaciones. Los beneficios incluyen:

- Mezcla superior de longitud más corta
- El operador puede estar más cerca de la pieza de trabajo

## Mezcladores recomendado

- OptiMixer desechable serie 480 (cuadrado)
- Mezclador turbo campana desechable serie 280 (cuadrado)
- Mezclador de campana en espiral desechable de la serie 260
- Mezclador de campana en espiral desechable de la serie 161N
- Mezclador de campana en espiral de plástico desechable serie 160
- Mezcladores desechables serie 160AA para sistema de aplicación Quick Spray

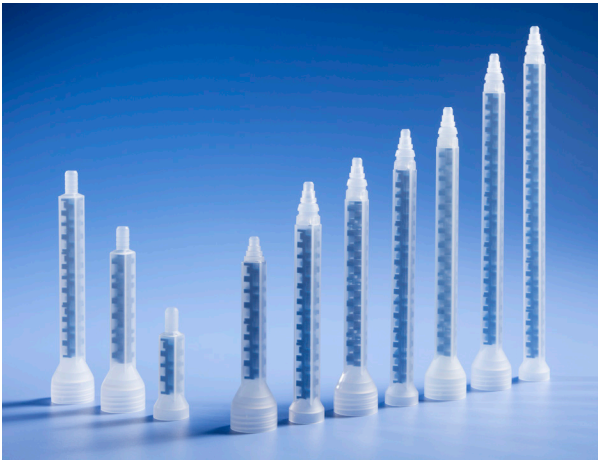

## OptiMixers

- 20% más corta que los mezcladores comparables
- 30% menos de residuos retenidos

## Dosificadores recomendado

- Pistola de calafateo profesional estándar

## Pistones recomendado

- Los cartuchos u-TAH viene con pistones multisello sólidos preinstalados

## ¿Cómo funcionan?

Los compartimentos del cartucho universal u-TAH tienen un componente en frente del otro. El pistón en el centro está fijo. A medida que la zona interior se empuja hacia delante, el fluido de color amarillo se extruye en el tubo central, a través de la salida del cartucho, y en el mezclador. Al mismo tiempo, el pistón móvil hace que el líquido azul sea extruido a través de la salida del cartucho y en el mezclador.

Se muestra el u-TAH estándar.

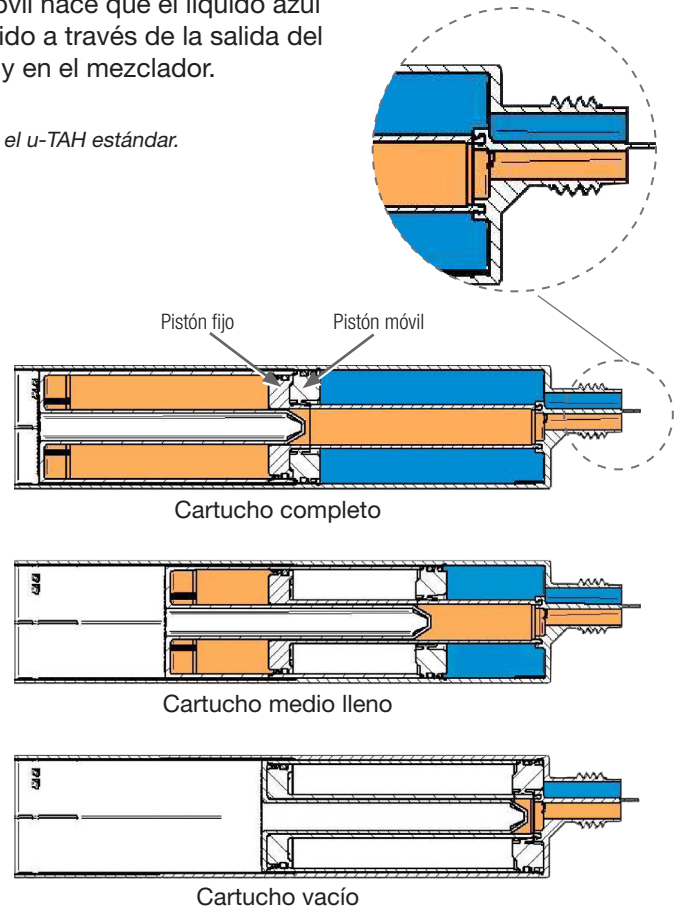

**Nordson**

EFD

Para ventas y servicio Nordson EFD en más de 40 países, llame a EFD o visite [www.nordsonefd.com/es](http://www.nordsonefd.com/es).

### México / Puerto Rico

800-556-3484; [espanol@nordsonefd.com](mailto:espanol@nordsonefd.com)

### España

+34 96 313 2090; [iberica@nordsonefd.com](mailto:iberica@nordsonefd.com)

### Global

+1-401-431-7000; [info@nordsonefd.com](mailto:info@nordsonefd.com)

©2025 Nordson Corporation v061025